

BOSE

ACOUSTIMASS® 300

WIRELESS BASS MODULE



OWNER'S GUIDE • BRUGERVEJLEDNING
BEDIENUNGSANLEITUNG • GEBRUIKERSHANDLEIDING
GUÍA DEL USUARIO • KÄYTTÖOHJE • NOTICE D'UTILISATION
MANUALE DI ISTRUZIONI • KEZELÉSI ÚTMUTATÓ
BRUKERVEILEDNING • PODRĘCZNIK UŻYTKOWNIKA
MANUAL DO PROPRIETÁRIO • BRUKSANVISNING

คู่มือผู้ใช้ • 사용자 안내서 • 用戶指南 • 使用者指南 • 取扱説明書 • دليل المالك

重要安全说明

请阅读并保留所有安全和使用说明。

重要安全说明

1. 请阅读这些说明。
2. 请保留这些说明。
3. 请注意所有警告。
4. 请遵守所有说明。
5. 请勿在水附近使用本设备。
6. 请仅用干布进行清洁。
7. 请勿堵塞任何通风口。请按照制造商的说明安装。
8. 请勿安装在任何热源旁，例如暖气片、热调节装置、火炉或可产生热量的其他设备（包括扩音器）。
9. 防止踩踏或挤压电源线，尤其是插头、电源插座以及设备上的出口位置。
10. 只能使用制造商指定的附件/配件。
11. 在雷雨天或长时间不用时，请切断本设备电源。
12. 任何维修事宜均应向合格的人员咨询。如果设备有任何损坏，均需进行维修，例如电源线或插头受损、液体溅入或物体落入设备内、设备受淋或受潮、不能正常工作或跌落。

警告/小心：



此符号表示产品外壳内存在未绝缘的危险电压，可能会造成触电危险。



产品上的此符号表示本指南中提供了重要的操作和维护说明。



本产品为钢化玻璃表面。务必谨慎，避免撞击。如果发生破裂，请在处理碎玻璃时多加小心。



本产品含有磁性材料。关于是否会影响可植入医疗设备的情况，请咨询医生。

- 为减少着火或电击的危险，请勿使本产品受淋或受潮。
- 本产品不得受液体淋溅或喷洒，不得将装有液体的物体（如花瓶等）置于本产品上或本产品附近。
- 请将本产品放置到远离火源和热源的地方。请勿将明火火源（如点燃的蜡烛）置于本产品上或靠近本产品。
- 未经授权切勿改装本产品。
- 请勿将本产品与逆变器配合使用。
- 请勿在汽车或船舶上使用本产品。
- 本系统随附的扬声器线缆和连接线不可用于入墙式安装。请根据当地建筑法规选择正确的入墙式安装线缆和连接线。
- 如果将电源插头或设备耦合器作为断路设备，那么此类断路设备应当保持可以随时恢复工作的状态。



仅适用于海拔 2000 米以下地区安全使用。

- 由于有通风需求，Bose 不推荐将本产品放置在有限的空间中，比如墙洞或封闭式橱柜。
- 本产品的标签位于产品底部。

监管信息

本设备符合 FCC 规则第 15 部分规定和加拿大工业许可证 RSS 标准。本设备工作时满足下面两个条件：(1) 本设备不会造成有害干扰；(2) 本设备必须承受任何接收到的干扰，包括造成设备工作异常的干扰。

本设备符合为公众阐明的 FCC 和加拿大工业辐射限制。

您在安装和操作本设备时，身体应距离辐射体至少 20 cm。此发射器不能与其他天线或发射器位于同一地点或与这些设备一起使用。

本设备运行于 5150 - 5250 Mhz 且只能在室内使用，以减少可能对同信道移动卫星系统产生的有害干扰。

W52 仅限室内

接收器类别 = 2

满足 IDA 要求。

CAN ICES-3 (B)/NMB-3(B)

低功率无线设备管理条例

第 XII 条

根据“低功率无线设备管理条例”，对于认证合格的低功率无线设备，未经 NCC 许可，任何公司、企业或用户均不得擅自变更频率、加大发送功率或变更原设计特性及功能。

第 XIV 条

使用低功率无线设备时不得影响航空安全和干扰合法通信；如发现有干扰现象，应立即停用，并改善至无干扰时方可继续使用。上述合法通信是指符合电信法案的无线电通信。

低功率无线设备须耐受合法通信或 ISM 无线电波辐射设备的干扰。

 Bose Corporation 在此声明，本产品严格遵守 2014/53/EU 指令和其他所有适用的欧盟指令要求中的基本要求和相关规定。符合声明全文载于 www.Bose.com/compliance。



此符号表示本产品不得作为生活垃圾丢弃，必须送至相关回收部门循环利用。适当的处理和回收有助于保护自然资源、人类健康以及自然环境。想了解更多有关本产品的处理和回收信息，请与当地民政部门、废弃物处理服务机构或出售本产品的商店联系。

| 有毒或有害物质或元素的名称及成分 | | | | | | |
|--|------------|--------|--------|--------------|-------------|---|
| 零件名称 | 有毒或有害物质和元素 | | | | | |
| | 铅 (Pb) | 汞 (Hg) | 镉 (Cd) | 六价铬 (CR(VI)) | 多溴化联苯 (PBB) | 多溴二苯醚 (PBDE) |
| 印刷电路板 | X | 0 | 0 | 0 | 0 | 0 |
| 金属零件 | X | 0 | 0 | 0 | 0 | 0 |
| 塑料零件 | 0 | 0 | 0 | 0 | 0 | 0 |
| 扬声器 | X | 0 | 0 | 0 | 0 | 0 |
| 线缆 | X | 0 | 0 | 0 | 0 | 0 |
| 此表格符合 SJ/T 11364 条款。 | | | | | |  |
| 0: 表示此零件中所有同类物质包含的有毒或有害物质低于 GB/T 26572 中的限定要求。 X: 表示此零件使用的同类物质中至少有一种包含的有毒或有害物质高于 GB/T 26572 中的限定要求。 | | | | | | |

Bluetooth 文字标记和徽标是由 Bluetooth SIG, Inc. 所拥有的注册商标，Bose Corporation 根据许可规定使用上述标记。

 HDMI、HDMI High-Definition Multimedia Interface 和 HDMI 徽标是 HDMI Licensing LLC 在美国及其他国家/地区的商标或注册商标。

SoundTouch 和无线符号设计是 Bose Corporation 在美国和其他国家/地区的注册商标。

Wi-Fi 是 Wi-Fi Alliance® 的注册商标。

©2018 Bose Corporation。未经事先书面许可，不得复制、修改、发行或以其它方式使用本指南的任何部分。

目录

入门指南

| | |
|-----------------|----|
| 构建您的娱乐系统..... | 8 |
| 开箱 | 8 |
| 放置原则 | 9 |
| 放置第二个低音音箱 | 10 |

设置低音音箱

| | |
|------------------------------------|----|
| 接通电源 | 11 |
| 与 SoundTouch® 300 条形音箱配对 | 12 |
| 配对第二个低音音箱（可选） | 13 |
| 与 SoundTouch® 300 条形音箱配对 | 13 |
| 配对 Lifestyle® 650/600 家庭娱乐系统 | 13 |

完成设置

| | |
|------------------------|----|
| 检查声音 | 14 |
| 关于 ADAPTiQ® 音频校准 | 15 |
| 执行 ADAPTiQ® 音频校准 | 15 |

使用低音音箱

| | |
|--------------|----|
| 调节低音设置 | 17 |
|--------------|----|

收集系统信息

| | |
|---------------|----|
| 系统状态指示灯 | 19 |
|---------------|----|

维护与保养

清洁 20

客户服务处 20

有限质保信息 21

技术信息 21

维修连接器 21

故障诊断

常见问题解决方案 22

无法完成 ADAPTiQ® 音频校准 24

无法将低音音箱与条形音箱配对 25

构建您的娱乐系统

Acoustimass® 300 无线低音音箱是模块化家庭娱乐系统的组成部分。其兼容 SoundTouch® 300 条形音箱和选配 Virtually Invisible® 300 无线环绕扬声器（未提供）。您可以随时以无线方式将其与环绕扬声器或第二个低音音箱配对，以实现更丰富、更现场化的音效。

要购买环绕扬声器，请联系您当地的 Bose® 经销商或访问 www.Bose.com

开箱

小心地拆开包装箱并确认是否含有以下部件：

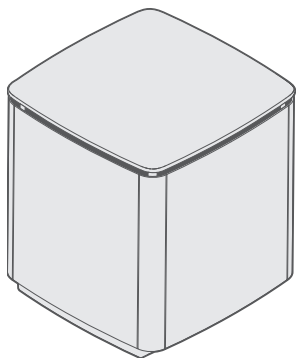

Acoustimass® 300 无线低音音箱

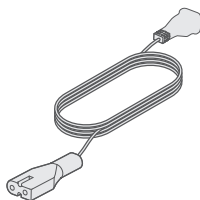

电源线*

* 可能随附多条电源线。请选择适用于您所在地区的电源线。

注意：如果有任何零件损坏或低音音箱上的玻璃破碎，请勿使用。请联系 Bose® 授权经销商或 Bose 客户服务处。

放置原则

为了避免无线干扰，应使其他无线设备远离系统 0.3 - 0.9 m。将系统放于金属柜之外并远离金属柜、其他音频/视频组件和直接热源。

- 将低音音箱放置在其橡胶垫上，沿电视所在的墙面放置，或沿房间前三分之一部分的任何墙面放置。
- 选择稳定、平坦的表面。振动会导致低音音箱移动，尤其是放置在光滑表面（大理石、玻璃或高度抛光的木材）上时，这种情况更加明显。
- 使低音音箱的前端（电源连接器的对面）至少远离其他表面 7.6 cm。挡住此面底部的端口会影响音效。
- 要增强低音效果，请将低音音箱靠近墙壁和墙角。要减弱低音效果，请将低音音箱远离墙壁和墙角。
- 禁止在低音音箱上放置任何物品。
- 确保附近有交流（市电）插座。

系统放置示例

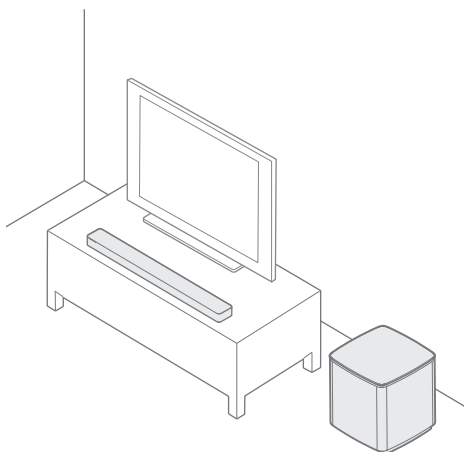

小心：使用时，请勿使低音音箱倒置或侧放。

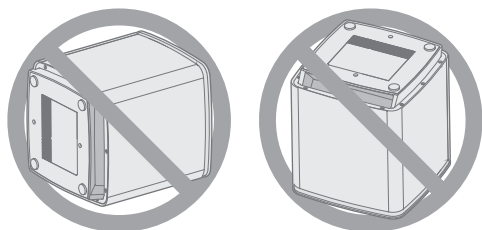

放置第二个低音音箱

尝试各种低音音箱摆放方式，以确定最适合您所在收听区域的布置。将音箱放置在新位置后，运行 ADAPTiQ® 音频校准（请参见第 15 页）。为获得更强低音，将音箱彼此靠近或靠近墙壁和墙角。

接通电源

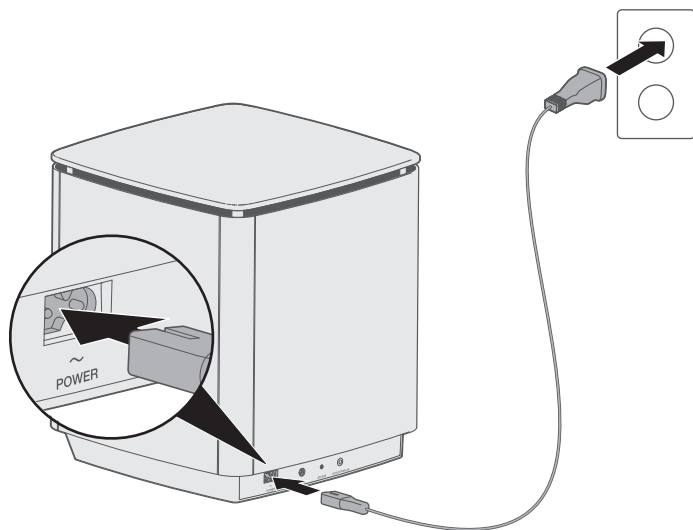

1. 将电源线连接到低音音箱的 \sim POWER 连接器中。



2. 将电源线的另一端插入交流电源插座。

与 SoundTouch® 300 条形音箱配对

要使低音音箱与 SoundTouch® 300 条形音箱实现无线配对，使用遥控器将条形音箱设置为配对模式。

1. 在 SoundTouch® 300 遥控器上，按下 SoundTouch® 按钮 。
2. 按住 **7** 直到条形音箱上的连接指示灯  闪烁白色光。

配对成功后，低音音箱发出提示音。音箱背面的“状态”指示灯和条形音箱上的  将会闪烁白色光。

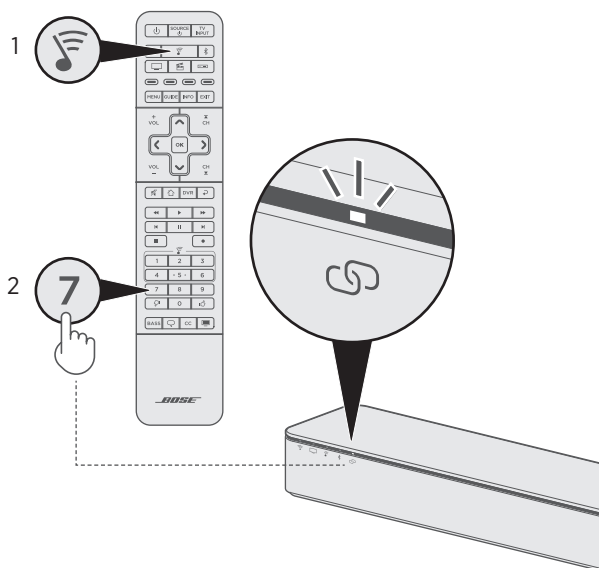

注意：

- 配对需要几分钟的时间。
- 如果低音音箱无法与条形音箱配对，请见第 22 页上的“故障诊断”。

配对第二个低音音箱（可选）

配对第二个低音音箱可以在整个收听区域获得更一致或更强劲的低音。

注意：

- 有关放置第二个低音音箱的说明，请参见第 10 页。
- 如果您当前的低音音箱已使用 3.5 mm 立体声线缆连接至条形音箱或系统（请参见第 25 页），您无法配对第二个低音音箱。

与 SoundTouch® 300 条形音箱配对

重复配对流程（请参见第 12 页）。

配对 Lifestyle® 650/600 家庭娱乐系统

1. 在 Lifestyle® 650/600 遥控器上，按下 **SETUP**。
2. 从 UNIFY® 菜单中，选择 **扬声器管理**，然后选择 **设置第二个低音音箱**。
3. 按照屏幕上的说明来配对第二个低音音箱。

检查声音

1. 打开电视。
2. 如果您在使用有线电视/卫星接收盒或其他辅助音频源：
 - 打开音频源的电源。
 - 如果辅助音频源已与电视连接，选择相应的电视输入。如果您没有对 SoundTouch® 300 遥控器编程，可能需要使用其他遥控器。
3. 打开 SoundTouch® 300 条形音箱的电源。

低音音箱将发出提示音。

注意：如果低音音箱未发出声音，请参见第 22 页。

关于 ADAPTiQ® 音频校准

设置完低音音箱并将其与 SoundTouch® 300 条形音箱配对后，运行 ADAPTiQ® 音频校准以实现最佳音效。ADAPTiQ 音频校准通过进行五次音频测量来根据您收听区域的音响效果定制系统声音。要执行音频校准，需要让房间安静 10 分钟。

在 ADAPTiQ 音频校准期间，ADAPTiQ 耳机（随条形音箱提供）上的麦克风会测量房间的音响特性，以确定最佳音质。

如果无法使用 ADAPTiQ 耳机，请联络 Bose® 客户服务处进行更换。

注意：如果还需要将 Virtually Invisible® 300 无线立体声扬声器与条形音箱配对，则需要先配对扬声器，然后再执行 ADAPTiQ 音频校准。请参阅 Virtually Invisible® 300 快速启动指南或用户指南。

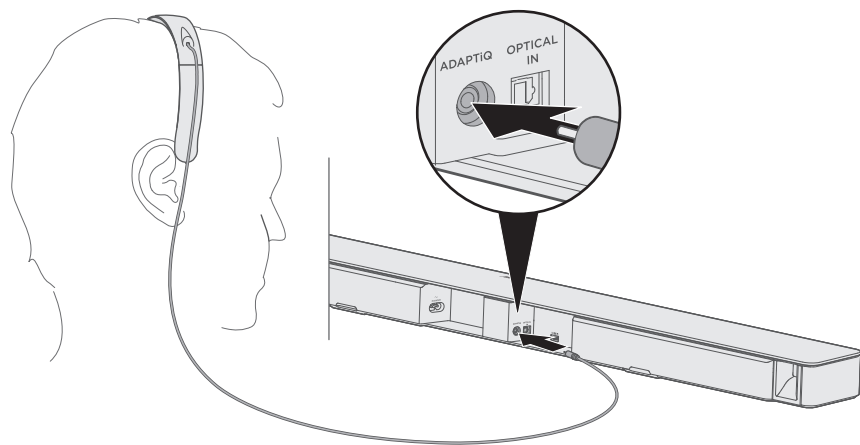

执行 ADAPTiQ® 音频校准

1. 将 ADAPTiQ 耳机线（随 SoundTouch® 300 条形音箱提供）插入条形音箱背面的 **ADAPTiQ 连接器**。





2. 将 ADAPTiQ 耳机戴在头上。

完成设置

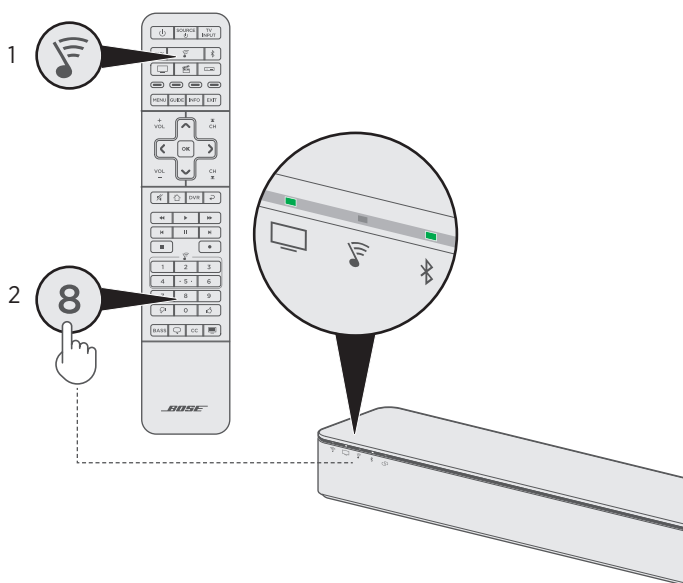
3. 在 SoundTouch® 300 遥控器上，按下 SoundTouch® 按钮 .
4. 按住 **8** 直到条形音箱上的 TV 指示灯  和 Bluetooth® 指示灯  闪烁绿色光。



开始 ADAPTiQ® 流程。

注意：如果没有听到您所用的语言，按导航板上的  和  以选择语言。
按住 **8** 10 秒即可重置语言。

5. 根据语音提示操作，直到完成 ADAPTiQ 流程。
如果您听到错误消息提示音且无法完成 ADAPTiQ 音频校准，请参见第 24 页。
6. 将 ADAPTiQ 耳机插头从条形音箱上拔下，存放在安全的地方。

如果您以后再配对环绕声扬声器或第二个低音音箱、移动或安装系统或移动了任何家具，请再次运行 ADAPTiQ 音频校准以保证最佳音质。

调节低音设置

您可以使用 SoundTouch® 应用或遥控器来调节系统的低音设置。有关 SoundTouch® 应用的详情，请参考 SoundTouch® 300 用户指南。

1. 在 SoundTouch® 300 遥控器上，按 **BASS**。

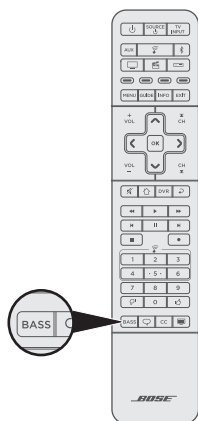

条形音箱上的指示灯将会闪烁，显示当前低音设置，如下所示。

| 低音设置 | 指示灯活动 |
|---------|-----------------------------|
| +4 | Wi-Fi, 电视, 音乐, 蓝牙, 连接, 低音灯亮 |
| +3 | Wi-Fi, 电视, 音乐, 蓝牙, 连接, 低音灯亮 |
| +2 | Wi-Fi, 电视, 音乐, 蓝牙, 连接, 低音灯亮 |
| +1 | Wi-Fi, 电视, 音乐, 蓝牙, 连接, 低音灯亮 |
| 0 (默认值) | Wi-Fi, 电视, 音乐, 蓝牙, 连接, 低音灯亮 |
| -1 | Wi-Fi, 电视, 音乐, 蓝牙, 连接, 低音灯亮 |
| -2 | Wi-Fi, 电视, 音乐, 蓝牙, 连接, 低音灯亮 |
| -3 | Wi-Fi, 电视, 音乐, 蓝牙, 连接, 低音灯亮 |
| -4 | Wi-Fi, 电视, 音乐, 蓝牙, 连接, 低音灯亮 |

使用低音音箱

2. 在遥控器上:

- 按下 $\overset{+}{\text{VOL}}$ 可提高低音。
- 按下 $\overset{-}{\text{VOL}}$ 可降低低音。

3. 按下 **BASS**。

条形音箱会保存您的设置。

注意: 如果要使全对话节目（如新闻和脱口秀）获得最佳音质，请启用对话模式。有关详情，请参阅 SoundTouch® 300 用户指南。

重置低音设置

在遥控器上，按住 **BASS** 直到条形音箱上的 SoundTouch® 指示灯  闪烁两次。

低音设置即重置为初始出厂状态。

系统状态指示灯

音箱背面的 STATUS 指示灯显示的是系统状态。

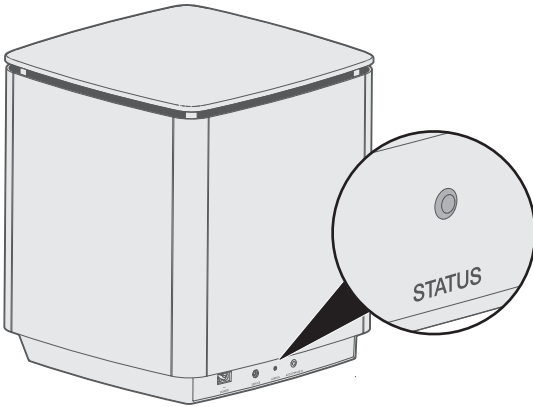

| 指示灯活动 | 系统状态 |
|------------|-----------------------|
| 白色光常亮 | 已连接到条形音箱 |
| 闪烁的白色光 | 正在下载系统软件更新 |
| 琥珀色光常亮（微暗） | 已断开与条形音箱的连接 |
| 闪烁的琥珀色光 | 准备配对 |
| 关闭 | 省电模式 |
| 闪烁的红色光 | 固件错误 - 联系 Bose® 客户服务处 |

清洁



切勿让液体溅入系统或任何开口。

- 应使用随附的清洁布或其他柔软的干布清洁系统外表面。
- 请勿在系统附近使用喷雾剂。
- 请勿使用任何溶剂、化学品或含酒精、氨水、研磨剂的清洁剂。
- 切勿让物体落入任何开口中。

客户服务处

有关使用系统的其他帮助：

- 请访问 global.Bose.com/Support/AM300
- 请联系 Bose® 客户服务处。

有限质保信息

系统受有限质保保护。包装箱中随附的质保卡上提供了有限质保的详细内容。有关获得质保服务和产品注册的说明，请参阅此卡。未进行注册并不影响您的有限质保权利。

本产品的质保信息不适用于澳大利亚和新西兰。有关澳大利亚和新西兰的质保信息，请浏览我们的网站 global.Bose.com.au/en_au/support/policies.html 或 global.Bose.co.nz/en_nz/support/policies.html。

技术信息

额定输入功率： 100-240V ~ 50/60 Hz, 180W

维修连接器

SERVICE（维修）连接器仅供维修使用。请勿在此连接器中插入任何线缆。

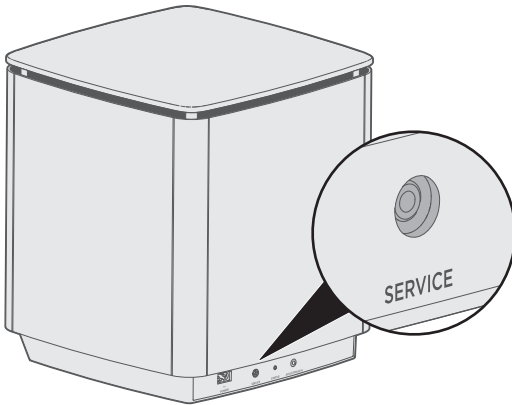

故障诊断

如果低音音箱出现问题：





- 拔出低音音箱和 SoundTouch® 300 条形音箱的电源线，等待 30 秒，然后再将其牢固插入交流（市电）插座中。
- 接好所有连接线。
- 检查系统状态指示灯的状态（请参见第 19 页）。
- 使低音音箱和 SoundTouch® 300 条形音箱远离任何可能的干扰源（无线路由器、无绳电话、电视、微波炉等）。
- 将 SoundTouch® 300 条形音箱放置到无线路由器或移动设备的建议范围内，以确保其能够正常工作。
- 按照放置原则放置低音音箱（请参见第 9 页）。

若无法解决问题，请参见下表了解常见问题的症状和解决方法。若仍然无法解决问题，请联系 Bose® 客户服务处。

常见问题解决方案

下表列出了常见问题的症状和可能的解决方案。

| 症状 | 解决方案 |
|---------------|---|
| 低音音箱无法与条形音箱配对 | <ul style="list-style-type: none">• 重复配对流程（请参见第 12 页）。• 使用 3.5 mm 立体声线缆将低音音箱连接到条形音箱（请参见第 25 页）。如果您没有 3.5 mm 立体声线缆（耳机和移动设备上的常用线缆），请联系 Bose® 客户服务处以获取此线缆。您也可以在当地电器商店购买此线缆。 |

| 症状 | 解决方案 |
|------------|---|
| 声音不连贯或没有声音 | <ul style="list-style-type: none"> • 取消系统静音。 • 增大音量。 • 确保条形音箱的 HDMI™ 线缆已插入电视上标示为 ARC 或 Audio Return Channel (音频回传通道) 的连接器。如果您的电视没有 HDMI (ARC) 连接器, 可使用光缆连接条形音箱 (参阅 SoundTouch® 300 用户指南)。 • 将条形音箱的光缆插入您电视上标示为 Output (输出) 或 OUT 的连接器, 非 Input (输入) 或 IN 连接器。 • 确保您的电视可以从已连接的声源输出音频且音频输出已开启 (参阅您的电视用户指南)。 • 重复配对流程 (请参见第 12 页)。 • 如果声源已连接到电视: <ul style="list-style-type: none"> - 选择正确的电视输入 (参阅 SoundTouch® 300 用户指南)。 - 将您的音频源直接插入条形音箱并在 SoundTouch® 应用程序中选择相应的设置, 以直接播放来自音频源的音频 (参阅 SoundTouch® 300 用户指南)。 • 更新系统软件: <ol style="list-style-type: none"> 1. 在 SoundTouch® 300 遥控器上, 按下 SoundTouch® 按钮  2. 按住“关闭字幕”按钮 CC 直到条形音箱上的 Wi-Fi® 指示灯 、电视指示灯 、SoundTouch® 指示灯  和 Bluetooth 指示灯  闪烁白色光。 <p style="margin-left: 20px;">注意: 更新可能需要 10 分钟或更多时间。</p> |
| 音质差或失真 | <ul style="list-style-type: none"> • 测试不同的声源 (若有)。 • 揭下低音音箱上的所有保护膜。 • 执行 ADAPTiQ® 音频校准 (请参见第 15 页)。 |
| 低音过重或过低 | <ul style="list-style-type: none"> • 调节系统的低音设置 (请参见第 17 页)。 • 执行 ADAPTiQ 音频校准 (请参见第 15 页)。 • 将低音音箱远离附近的墙体和墙角。 |

无法完成 ADAPTiQ® 音频校准

听以下错误消息的语音提示：

| 错误消息 | 问题 | 措施 |
|------|------------------------|--|
| 1 | ADAPTiQ 耳机上的麦克风无法检测声音。 | <ul style="list-style-type: none">• 接好所有连接线。• 断开 ADAPTiQ 耳机线的连接，然后重新牢固连接到条形音箱的 ADAPTiQ 连接器。• 确保 ADAPTiQ 耳机上方打开的麦克风没有被堵塞。• 您的 ADAPTiQ 耳机可能已损坏。致电 Bose® 客户服务处更换零件。 |
| 2 | 房间内太吵闹。 | 在室内安静时重新运行 ADAPTiQ 音频校准。 |
| 3 | ADAPTiQ 耳机距离扬声器太近。 | 将 ADAPTiQ 耳机远离扬声器。 |
| 4 | 听音位置之前相距太近。 | 从之前的听音位置移开 0.3 - 0.6 m。 |
| 5 | ADAPTiQ 耳机因移动而无法使用。 | 请保持头部不动。 |

解决问题后，必须重新运行 ADAPTiQ 音频校准（请参见第 15 页）。

如果您听到不同的错误消息提示，请联系 Bose 客户服务处以咨询更多的指导意见。

无法将低音音箱与条形音箱配对

如果无法将低音音箱与条形音箱配对，您也可以使用 3.5 mm 立体声线缆（未提供）将低音音箱连接至条形音箱。

注意：如果您没有 3.5 mm 立体声线缆（耳机和移动设备上的常用线缆），请联系 Bose® 客户服务处以获取此线缆。您也可以在当地电器商店购买此线缆。

1. 将 3.5 mm 立体声线缆的一端连接至低音音箱背面的 **ACOUSTIMASS IN** 连接器。

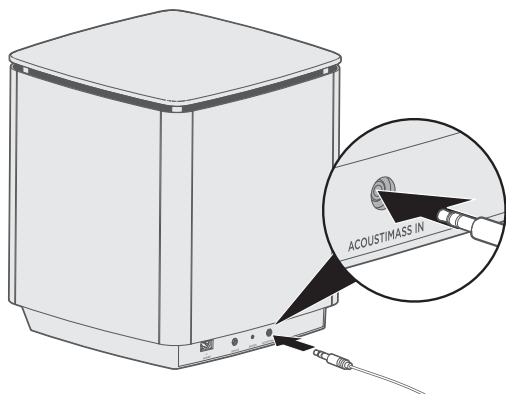

2. 将线缆另一端连接至 SoundTouch® 300 条形音箱背面的 **ACOUSTIMASS** 连接器。

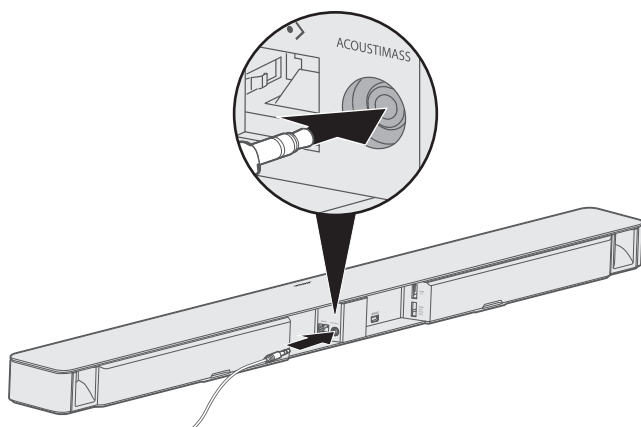

3. 检查声音效果（请参见第 13 页）。



BOSE[®]
Better sound through research[®]

©2018 Bose Corporation, The Mountain,
Framingham, MA 01701-9168 USA
AM772090 Rev. 05