

***BOSE***<sup>®</sup>

 Lifestyle<sup>®</sup> SoundTouch<sup>™</sup> 135  
entertainment system



Set Up Guide • Guía de configuración • Guide de configuration

# Important Safety Instructions

---

## Please read this guide

Please take the time to follow the instructions in this owner's guide carefully. It will help you set up and operate your system properly and enjoy its advanced features. Please save this guide for future reference.



The lightning flash with arrowhead symbol within an equilateral triangle alerts the user to the presence of uninsulated, dangerous voltage within the system enclosure that may be of sufficient magnitude to constitute a risk of electric shock.



The exclamation point within an equilateral triangle, as marked on the system, is intended to alert the user to the presence of important operating and maintenance instructions in this owner's guide.



**WARNING:** Contains small parts which may be a choking hazard. Not suitable for children under age 3.

---



### WARNINGS:

- To reduce the risk of fire or electrical shock, do not expose the product to rain or moisture.
  - Do not expose this apparatus to dripping or splashing, and do not place objects filled with liquids, such as vases, on or near the apparatus. As with any electronic products, use care not to spill liquids into any part of the system. Liquids can cause a failure and/or a fire hazard.
  - To prevent electric shock, match the wide blade of the line cord plug to the wide slot of the AC (mains) receptacle. Insert fully.
  - Do not place any naked flame sources, such as lighted candles, on or near the apparatus.
- 



### CAUTIONS:

- Make no modifications to the system or accessories. Unauthorized alterations may compromise safety, regulatory compliance, and system performance.
  - Long-term exposure to loud music may cause hearing damage. It is best to avoid extreme volume when using headphones, especially for extended periods.
- 

## NOTES:

- The product label is located on the bottom or the back of the product.
- Where the mains plug or appliance coupler is used as the disconnect device, such disconnect device shall remain readily operable.
- The product must be used indoors. It is neither designed nor tested for use outdoors, in recreation vehicles, or on boats.
- This product is intended to be used only with the power supply provided.
- The speaker wire and interconnect cables included with the system are not approved for in-wall installation. Please check your local building codes for the correct type of wire and cable required for in-wall installation.
- Changes or modifications not expressly approved by Bose Corporation could void the user's authority to operate this equipment.

## Important Safety Instructions

1. Read these instructions.
2. Keep these instructions.
3. Heed all warnings.
4. Follow all instructions.
5. Do not use this apparatus near water.
6. Clean only with a dry cloth.
7. Do not block any ventilation openings. Install in accordance with the manufacturer's instructions.
8. Do not install near any heat sources such as radiators, heat registers, stoves, or other apparatus (including amplifiers) that produce heat.

# Important Safety Instructions

9. Do not defeat the safety purpose of the polarized or grounding-type plug. A polarized plug has two blades with one wider than the other. A grounding type plug has two blades and a third grounding prong. The wide blade or the third prong are provided for your safety. If the provided plug does not fit into your outlet, consult an electrician for replacement of the obsolete outlet.
10. Protect the power cord from being walked on or pinched particularly at plugs, convenience receptacles, and the point where they exit from the apparatus.
11. Only use attachments/accessories specified by the manufacturer.
12.  Use only with the cart, stand, tripod, bracket, or table specified by the manufacturer, or sold with the apparatus. When a cart is used, use caution when moving the cart/apparatus combination to avoid injury from tip-over.
13. Unplug this apparatus during lightning storms or when unused for long periods of time.
14. Refer all servicing to qualified personnel. Servicing is required when the apparatus has been damaged in a way, such as power-supply cord or plug is damaged, liquid has been spilled or objects have fallen into the apparatus, the apparatus has been exposed to rain or moisture, does not operate normally, or has been dropped.



廢電池請回收

**Please dispose of used batteries properly**, following local regulations. Do not incinerate.



This symbol means the product must not be discarded as household waste, and should be delivered to an appropriate collection facility for recycling. Proper disposal and recycling helps protect natural resources, human health and the environment. For more information on disposal and recycling of this product, contact your local municipality, disposal service, or the shop where you bought this product.



Bose Corporation hereby declares that this product is in compliance with the essential requirements and other relevant provisions of Directive 1999/5/EC and all other applicable EU directive requirements. The complete declaration of conformity can be found at: [www.Bose.com/compliance](http://www.Bose.com/compliance)

Names and Contents of Toxic or Hazardous Substances or Elements						
Part Name	Toxic or Hazardous Substances and Elements					
	Lead (Pb)	Mercury (Hg)	Cadmium (Cd)	Hexavalent (CR(VI))	Polybrominated Biphenyl (PBB)	Polybrominated diphenylether (PBDE)
PCBs	X	O	O	O	O	O
Metal parts	X	O	O	O	O	O
Plastic parts	O	O	O	O	O	O
Speakers	X	O	O	O	O	O
Cables	X	O	O	O	O	O
This table is prepared in accordance with the provisions of SJ/T 11364.						
O: Indicates that said hazardous substance contained in all of the homogeneous materials for this part is below the limit requirement of GB/T 26572.						
X: Indicates that said hazardous substance contained in at least one of the homogeneous materials used for this part is above the limit requirement of GB/T 26572.						

# Important Safety Instructions

## Please complete and retain for your records.

The serial and model numbers can be found on the bottom panel of the product.

Lifestyle® SoundTouch™ model: \_\_\_\_\_

Control console serial number: \_\_\_\_\_

Acoustimass® serial number: \_\_\_\_\_

Soundbar serial number: \_\_\_\_\_

Purchase date: \_\_\_\_\_

Please keep your receipt together with this Setup Guide and the Operating Guide.

### Date of manufacture

The four bolded digits in the serial number indicate the date of manufacture. The first digit is the year of manufacture; “5” is 2005 or 2015. Digits 2-4 are the month and date; “001” is January 1 and “365” is December 31.

**China Importer:** Bose Electronics (Shanghai) Company Limited, Part C, Plan 9, No. 353 North Riyang Road, China (Shanghai) Pilot Free Trade Zone

**EU Importer:** Bose GP, Castleblayney Road, Carrickmacross, Ireland

**Taiwan Importer:** Bose Taiwan Branch, Room 905, 9F, Worldwide House, 131 Min Sheng East Rd, Section 3, Taipei, Taiwan, 105

App Store is a service mark of Apple Inc.

Amazon, Kindle and Fire are trademarks of Amazon.com, Inc. or its affiliates.

Android and Google Play are trademarks of Google Inc.

Blu-ray Disc™ and Blu-ray™ are trademarks of the Blu-ray Disc Association.

The *Bluetooth*® word mark and logos are registered trademarks owned by Bluetooth SIG, Inc. and any use of such marks by Bose Corporation is under license.

 **DOLBY TRUEHD** Manufactured under license from Dolby Laboratories. Dolby and the double-D symbol are trademarks of Dolby Laboratories.

 **dts**™ For DTS patents, see <http://patents.dts.com>. Manufactured under license from Digital Theater Systems, INC. DTS, the Symbol, & DTS and the Symbol together are registered trademarks, and DTS Digital Surround is a trademark of DTS, Inc. ©DTS, Inc. All Rights Reserved.

 **HDMI**™ The terms HDMI and HDMI High-Definition Multimedia Interface, and the HDMI Logo are trademarks or registered trademarks of HDMI Licensing LLC in the United States and other countries.



iHeartRadio is a registered trademark of iHeartMedia, Inc.

This product incorporates Spotify software which is subject to 3rd party licenses found here: [www.spotify.com/connect/third-party-licenses](http://www.spotify.com/connect/third-party-licenses).

Spotify is a registered trademark of Spotify AB.

SoundTouch and the wireless note design are trademarks of Bose Corporation in the U.S. and other countries.

Wi-Fi is a registered trademark of Wi-Fi Alliance®

© 2015 Bose Corporation. No part of this work may be reproduced, modified, distributed, or otherwise used without prior written permission.

## Introduction

About your Lifestyle® SoundTouch™ system .....	6
SoundTouch™ .....	6
About your SoundTouch™ wireless adapter .....	6

## Unpacking the System

Carton contents .....	7
Accessories boxes .....	7
Cables and power cords box .....	7
Essentials box .....	8
Control console box .....	8

## Setting Up the Soundbar

Connecting the soundbar .....	9
Attaching the optional extension feet to the Soundbar .....	12

## Setting Up the Control Console

Connecting the control console.....	13
-------------------------------------	----

## Setting Up the Acoustimass® Module

Connecting the Acoustimass module .....	16
---	----

## Starting up the System

Installing the remote control's batteries .....	18
Powering on the system .....	19
Completing setup with UNIFY® .....	20

## Care and Maintenance

Troubleshooting .....	21
Contacting customer service .....	21

## Appendix: Using UNIFY® to connect SoundTouch™

Adding the system to your Wi-Fi® network .....	22
To add the system to an existing SoundTouch™ account .....	22
Download and install the SoundTouch™ app .....	22

## Introduction

---

### About your Lifestyle® SoundTouch™ system

---

The Lifestyle® SoundTouch™ system is elegant and easy-to-use, delivering superior performance for both music and video. This guide provides step-by-step instructions for setting up your new system.

Your new home entertainment system includes a soundbar, control console, Acoustimass® module, SoundTouch™ wireless adapter and a universal remote control.

### SoundTouch™

---

With SoundTouch™, you can stream Internet radio, music services and your music library. If you have Wi-Fi® at home, you're ready to enjoy your favorite music in any room you want. Refer to the operating guide for SoundTouch™ features.

### About your SoundTouch™ wireless adapter

The SoundTouch™ wireless adapter in the Essentials box enables SoundTouch™ and *Bluetooth*® technology on your entertainment system. Setting up your wireless adapter is part of the UNIFY® setup process. Do not connect your wireless adapter until prompted by UNIFY®. See page 20.

For system and SoundTouch™ features, refer to the operating guide.

## Carton contents

Carefully unpack the carton and confirm that the following parts are included. Save the carton and packaging materials for transporting or storing the system.

**Note:** If part of the system is damaged, do not use it. Contact your authorized Bose® dealer or Bose customer service. Refer to the contact sheet in the carton.

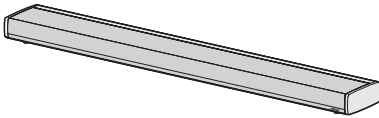

Soundbar

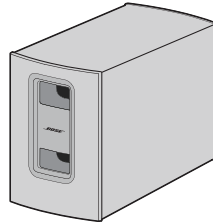

Acoustimass® module

## Accessories boxes

Each box is identified by an icon on the box. These icons appear in the system setup steps to indicate where parts are located.

### Cables and power cords box

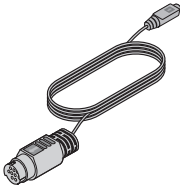
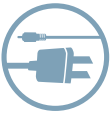

Audio input cable

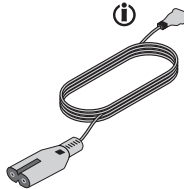

AC power cord



AM antenna

**i** Use the appropriate power cord for your region.

# Unpacking the System

## Essentials box

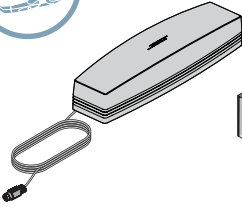

SoundTouch™ series II wireless adapter



ADAPTiQ® audio calibration headset



Operating guide



FM antenna

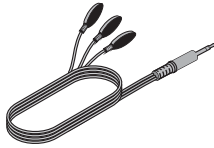

IR emitter cable

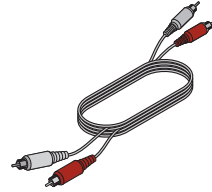

Stereo audio cable

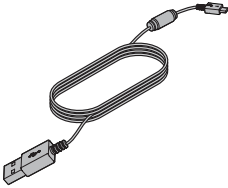

USB cable



USB drive (for system updating only)



Acoustimass module feet and Soundbar feet

## Control console box

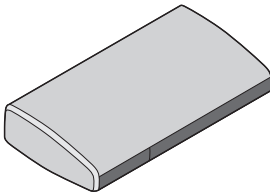

Control console

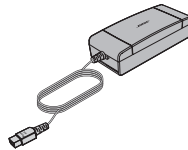

Power supply

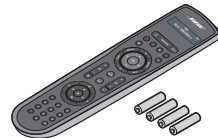

Remote control and Batteries

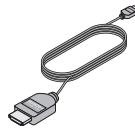

HIGH SPEED HDMI™ cable



## Connecting the soundbar

The Lifestyle® SoundTouch™ entertainment system uses the reflective surfaces of your room to deliver wide, spacious sound. For best sound quality, the soundbar should not be placed inside a cabinet, or diagonally in a corner.

To avoid wireless interference, keep other wireless equipment away from the system. Place the system outside of and away from metal cabinets, away from other audio/video components and away from direct heat sources.

**Note:** Remove all protective films. These may affect acoustic performance if left in place.

### What you need:

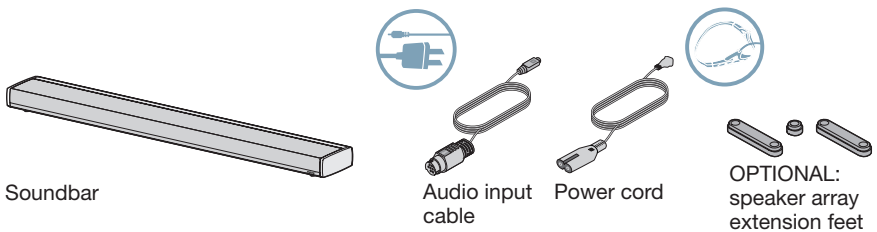

1. Lay the soundbar grille-side down on the table in front of your TV.

**Tip:** Lay the soundbar on a soft surface to protect it from being damaged.

2. Insert the audio input cable into the **Audio In** connector on the soundbar with the flat surface and arrow on the plug facing up.

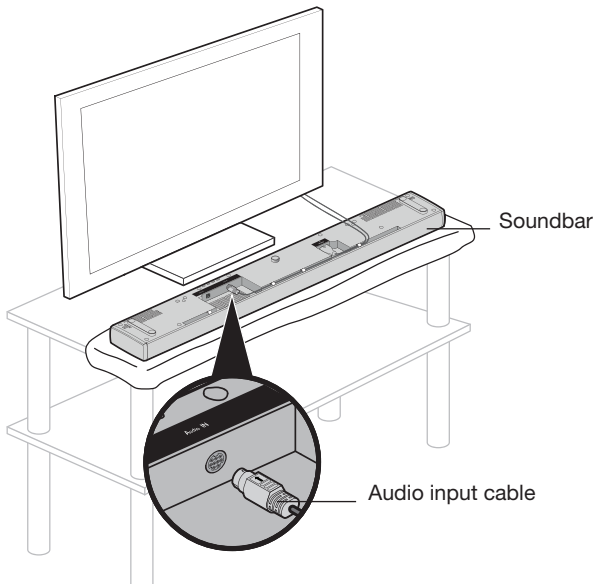

## Setting Up the Soundbar

3. Insert the small end of the power cord into the **Power** connector.

**Note:** Do not plug the power cord into an AC power outlet until instructed to do so.

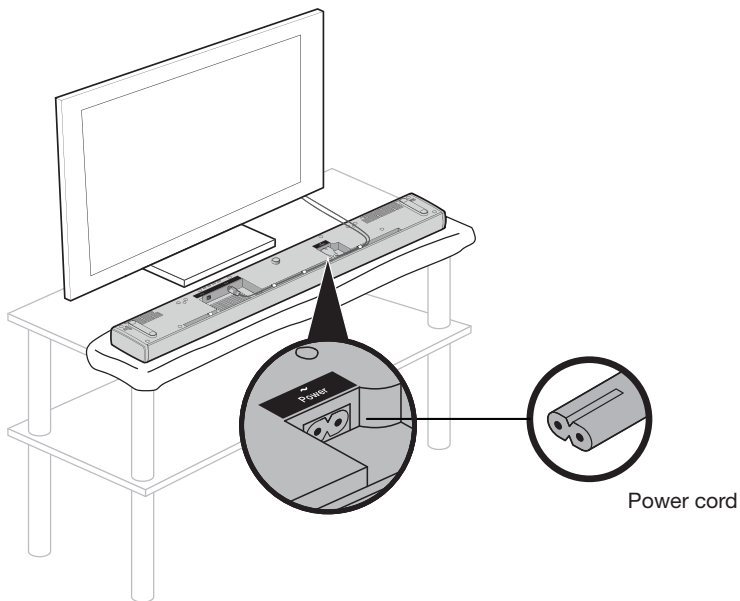

4. Arrange the cables as needed for your setup location.

OPTIONAL: Secure cables under the clips in the channel running along the length of the soundbar and attach the extension feet (page 12).

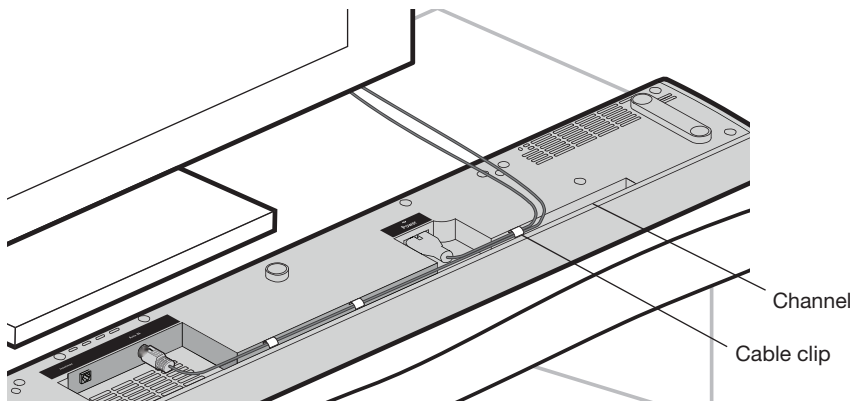

## Setting Up the Soundbar

---

5. Turn the soundbar over and place it in front of your TV with the speaker grille facing into the room.

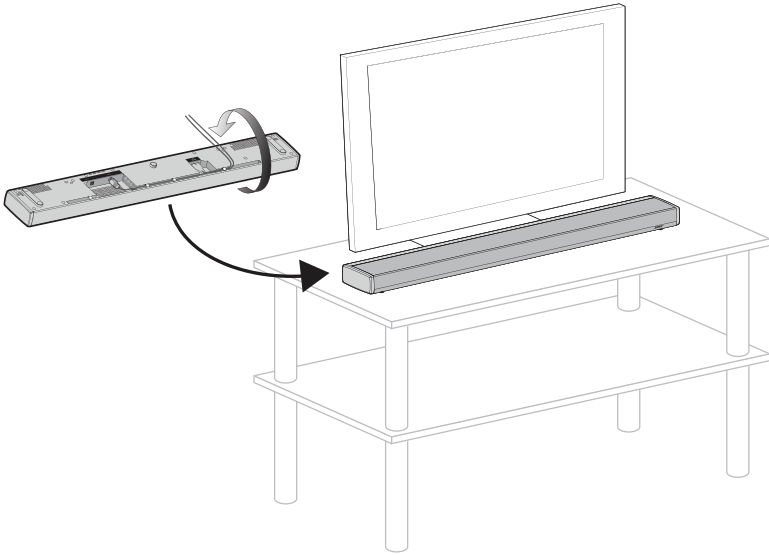

## Setting Up the Soundbar

---

### Attaching the extension feet to the Soundbar (optional)

---

Attach the optional extension feet to raise the soundbar.

1. Turn the soundbar upside down onto a soft surface to protect it from being damaged.
2. Attach the extension feet to the bottom of the soundbar.

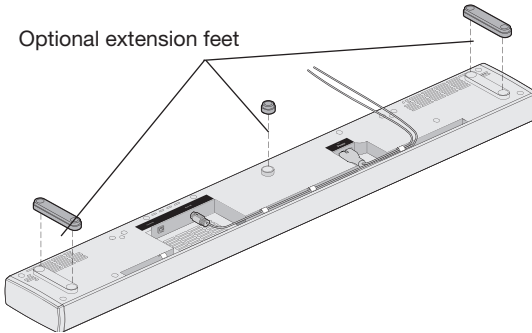

3. Place the soundbar on its feet.

## Wall mounting the soundbar

---

You can mount the soundbar on a wall. To purchase the WB-135 Wall Mount Kit, contact your local Bose dealer or visit [www.Bose.com](http://www.Bose.com)

**CAUTION:** Do not use any other hardware to mount the soundbar.

# Setting Up the Control Console

## Connecting the control console

### What you need:

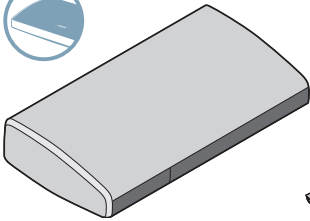

Control console

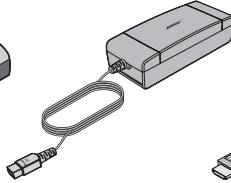

Power supply



HIGH-SPEED  
HDMI™ cable



Power cord

1. Place the control console on a flat, stable surface near your TV.

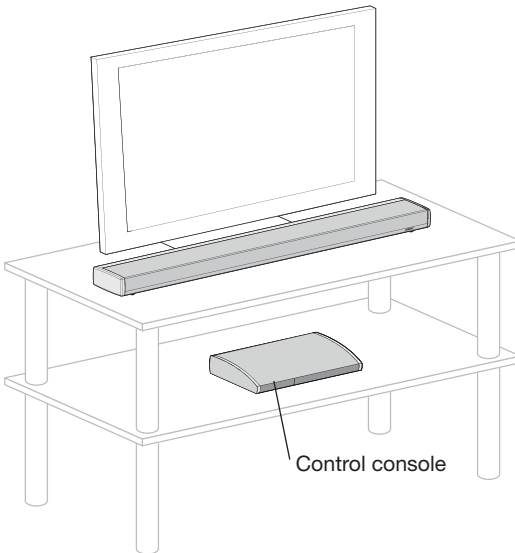

Control console

**Note:** Until your system is completely installed, keep the control console positioned for easy access to the rear connector panel.

## Setting Up the Control Console

---

2. Insert one end of the HIGH-SPEED HDMI™ cable into an HDMI IN connector on your TV.

If an HDMI cable is already connected to an HDMI connector on your TV, you can disconnect the other end and use this cable.

**Note:** If you plan on viewing 3D content, use the supplied HIGH-SPEED HDMI cable.

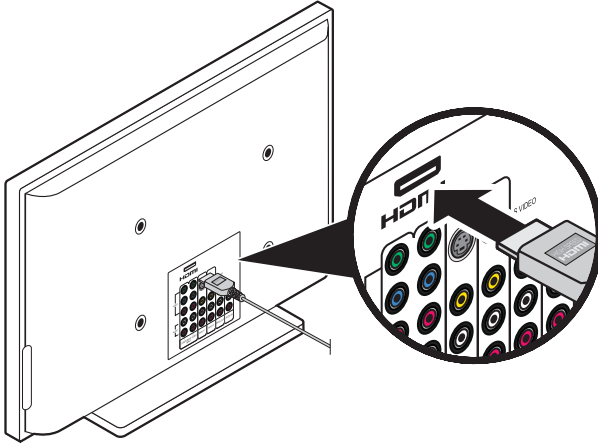

3. Insert the other end of the HDMI cable into the **HDMI OUT Video to TV** connector on the control console.

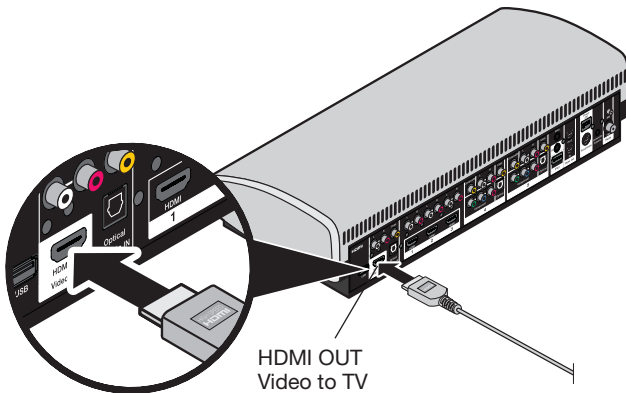

# Setting Up the Control Console

4. Insert the soundbar's audio input cable into the **Audio OUT** connector on the control console with the flat surface and arrow on the plug facing up.

**Note:** Do not connect the audio input cable to a Bose link connector.

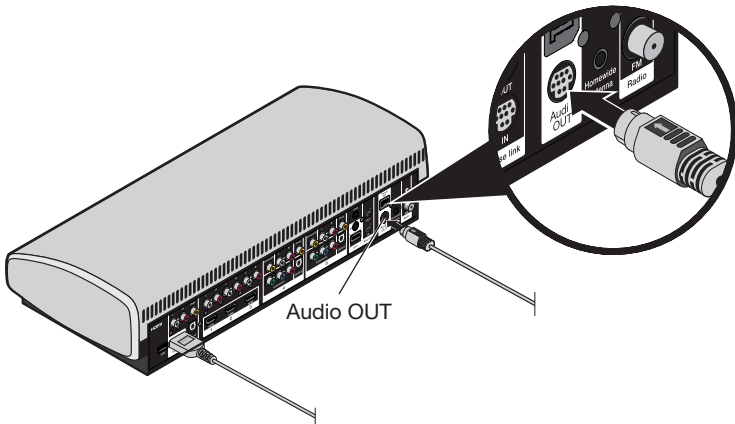

5. Insert the power supply output cord into the **Power** connector.

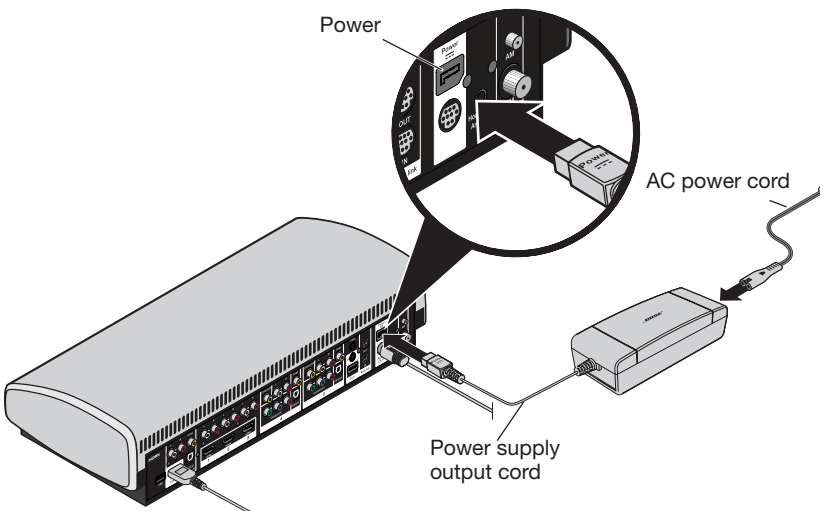

6. Insert a power cord into the power supply.
7. Plug the power cords from the soundbar and the control console into an AC (mains) power outlet.

# Setting Up the Acoustimass® Module

## Connecting the Acoustimass® module

### What you need:

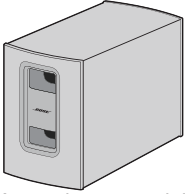

Acoustimass module



Rubber feet



Power cord

**CAUTION:** Choose a stable and level surface for the Acoustimass module. Vibration can cause the module to move, particularly on smooth surfaces like marble, glass or highly polished wood.

1. Attach the rubber feet to the bottom of the acoustimass module.

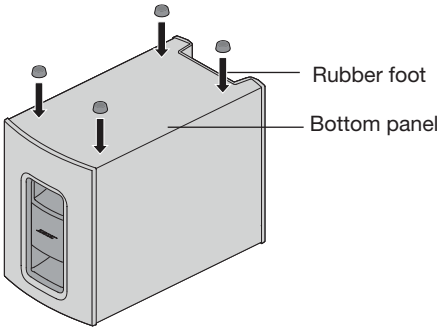

2. Insert the small end of the power cord into the **Power** connector.

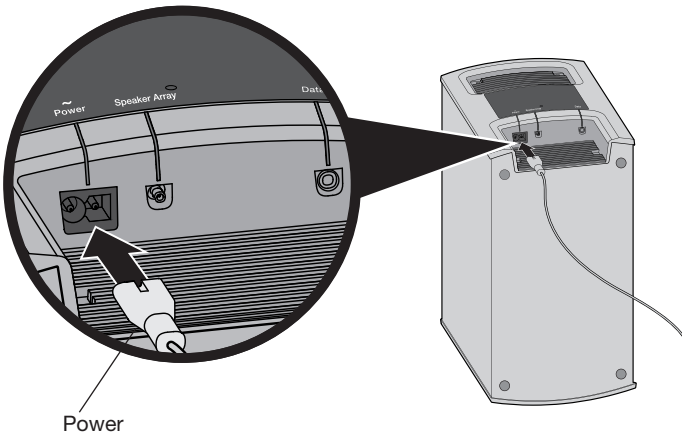



## Setting Up the Acoustimass® Module

3. Place the Acoustimass® module according to the following guidelines:
- For best sound quality, stand the Acoustimass module on its feet along the same wall as your TV, or along any other wall in the front third of the room.
  - The front opening of the module can face any direction.
  - Make sure there is an AC (mains) power outlet nearby.

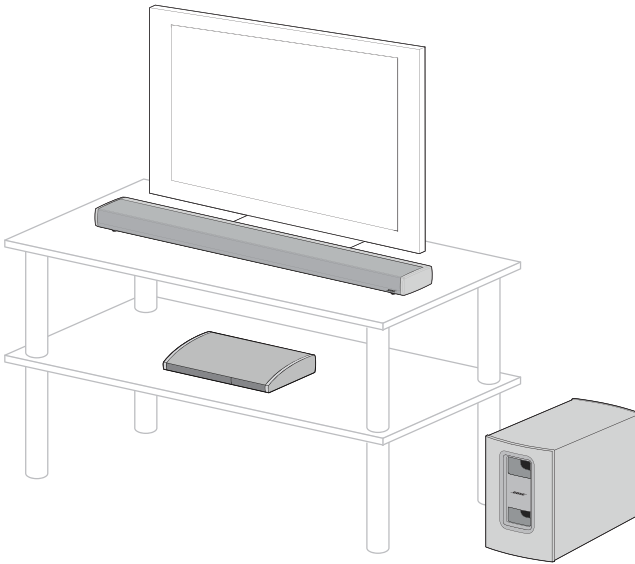

**CAUTION:** Do not operate the Acoustimass module on its front end, back end, side, or top.

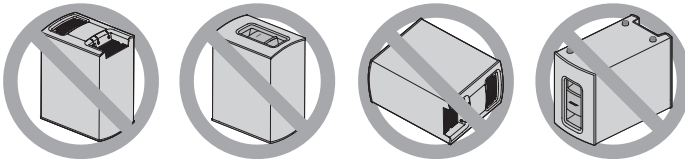

**Note:** Remove all protective films. These may affect acoustic performance if left in place.

4. Plug the Acoustimass module's power cord into an AC (mains) power outlet.

# Starting Up the System

---

## What you need:

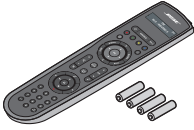

Remote control  
and batteries



ADAPTiQ® audio  
calibration headset

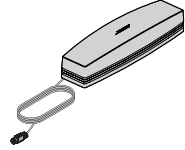

SoundTouch™ series II  
wireless adapter

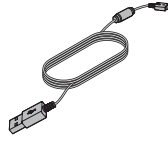

USB cable

## Before you start:

- Do not connect any devices to the control console until instructed by UNIFY®.
- Make sure the soundbar and Acoustimass® module are in their final positions.

## Installing the remote control's batteries

---

1. Slide open the battery compartment cover on the back of the remote control.

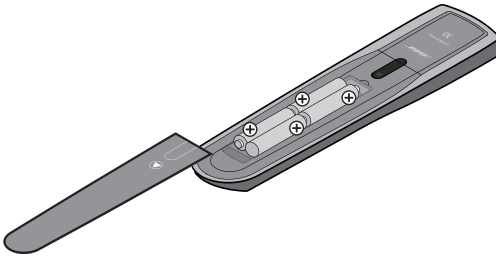

2. Install the four provided AA (IEC LR6) batteries. Match the + and – symbols on the batteries with the + and – markings inside the compartment.
3. Slide the battery cover back into place.

## Powering on the system

1. Press the power button on the control console.

**Note:** The system operates in a power saving mode when it is off to keep energy consumption low, so it may take several seconds to start.

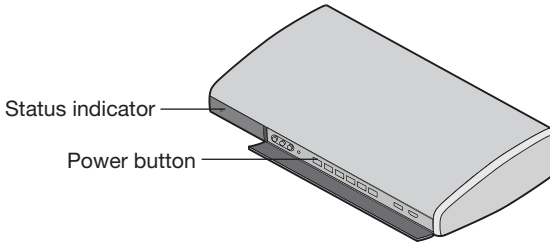

2. Check that the status indicator on the soundbar is off.

**Note:** If the status indicator is blinking amber, there is no wireless connection between the speaker and the Acoustimass® module. Refer to “Troubleshooting” in the operating guide.

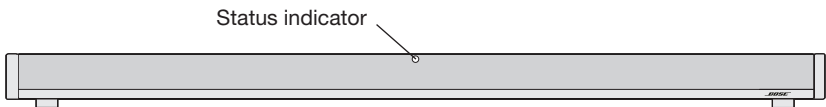

3. Power on your TV.
4. Using your TV's remote control, change the TV input to the one that is connected to your Lifestyle® SoundTouch™ system.

# Starting Up the System

---

## Completing setup with UNIFY®

---

The UNIFY intelligent integration system guides you through the initial process of setting up your system. It guides you through choosing the right cables and inputs, and programming the Bose® remote to operate your connected devices.

Follow the instructions on your TV screen to complete the following:

- Select your language.
- Run the ADAPTiQ® audio calibration system.
- Connect the SoundTouch™ wireless adapter to your system and your Wi-Fi® network using a smartphone or tablet.

**Note:** If you are unable to complete setup with a smartphone or tablet, see “Appendix: Using UNIFY® to set up SoundTouch™” on page 22.

- Connect and set up external audio/video devices
- Configure your Bose® remote to control your connected devices.

After completing the initial setup, you can use the UNIFY system at any time to change your system setup. Refer to the operating guide.

### Troubleshooting

---

If you experience any difficulties during the setup process, such as an unrecognized device remote or a connection error, go to the UNIFY® menu and correct or change part of your system setup. See “Changing Your System Setup” in the operating guide.

Refer to “Troubleshooting” in the operating guide.

### Contacting customer service

---

For additional help using the system:

- Visit [SoundTouch.com](http://SoundTouch.com)
- Contact Bose® Customer Service. Refer to the contact sheet in the carton.

## Appendix: Using UNIFY® to set up SoundTouch™

### Adding the system to your Wi-Fi® network

You can set up the SoundTouch™ wireless adapter using Network Setup in the UNIFY menu if you are unable to complete setup with a smartphone or tablet.

1. Press **Setup** on the control console.
2. Select **Network Setup** in the UNIFY menu.
3. Press **OK** on the remote.
4. Follow the onscreen instructions to connect the adapter.

### To add the system to an existing SoundTouch™ account

If you have already set up SoundTouch™ for another system, you do not need to download the SoundTouch™ app again.

1. On your smartphone, tablet or computer select the SoundTouch™ icon  to launch the app.
2. Select **EXPLORE > SETTINGS > Systems > ADD SYSTEM** to add another system.
3. Select **IT IS ALREADY CONNECTED**.

### Download and install the SoundTouch™ app

If this is your first time setting up a SoundTouch™ system, you must install the app. On your smartphone or tablet, download the **SoundTouch™ controller app**.

1. On your smartphone or tablet, download the **SoundTouch™ controller app**.



### Bose® SoundTouch™ controller app

- iOS users: download from the App Store
  - Android™ users: download on the Google Play™ store
  - Amazon Kindle Fire users: download from the Amazon Appstore for Android
2. Select  to launch the app.
  3. Click **CONTINUE**.  
The SoundTouch™ system setup screen appears.
  4. Select **IT IS ALREADY CONNECTED**.
  5. Follow the instructions in the app to complete setup, including creating a SoundTouch™ account, adding a music library and music services.



# Instrucciones importantes de seguridad

## Lea esta guía

Siga las instrucciones de esta guía del usuario cuidadosamente. Lo ayudará a instalar y operar su sistema correctamente y a disfrutar de sus funciones avanzadas. Guarde esta guía para consultarla en el futuro.



El símbolo de relámpago con punta de flecha dentro de un triángulo equilátero alerta al usuario acerca de la presencia de tensión peligrosa no aislada dentro de la carcasa del sistema que puede ser de una magnitud suficiente para constituir un riesgo de descarga eléctrica.



El signo de exclamación dentro de un triángulo equilátero, tal como está marcado en el sistema, tiene como propósito alertar al usuario sobre la presencia de instrucciones operativas y de mantenimiento importantes en la guía del usuario.



**ADVERTENCIA:** Contiene piezas pequeñas que pueden representar un riesgo de asfixia. No es indicado para niños de menos de tres años de edad.



### ADVERTENCIAS:

- Para reducir el riesgo de incendio o de descarga eléctrica, no exponga el producto a la lluvia ni a la humedad.
- No exponga el aparato a goteos o salpicaduras, no coloque encima, ni cerca del aparato, objetos llenos con líquido como jarrones. Al igual que con los productos electrónicos, tenga cuidado de no derramar líquidos en ninguna pieza del sistema. Los líquidos pueden producir una falla y/o un riesgo de incendio.
- Para impedir una descarga eléctrica, haga coincidir la paleta ancha del cable de alimentación de línea a la ranura ancha del receptáculo de CA (alimentación eléctrica). Insértelo totalmente.
- No coloque ninguna fuente de llama al descubierto, como velas encendidas sobre el producto, o en la proximidad del dispositivo.



### PRECAUCIONES:

- No realice modificaciones al sistema ni a los accesorios. Las alteraciones no autorizadas pueden comprometer la seguridad, el cumplimiento regulatorio y el desempeño del sistema.
- La exposición a largo plazo a música fuerte puede causar daños en la audición. Se recomienda evitar el uso de los auriculares a un volumen extremo, especialmente durante largos periodos.

## NOTAS:

- La etiqueta del producto se encuentra en la parte inferior o posterior del producto.
- Si se utiliza la clavija de conexión de red o el acoplador del artefacto como el dispositivo de desconexión, dicho dispositivo de desconexión deberá permanecer listo para funcionar.
- Este producto se debe utilizar en interiores. No está diseñado ni sometido a prueba para su uso al aire libre, en vehículos de recreación o en barcos.
- Este producto solo se debe utilizar con la fuente de alimentación suministrada.
- El cable del altavoz y los cables de interconexión que se incluyen con el sistema no están aprobados para instalaciones en la pared. Consulte los códigos de edificación local para el tipo correcto de cables que se necesitan para las instalaciones en pared.
- Los cambios o las modificaciones no aprobadas expresamente por Bose Corporation podrían invalidar la autoridad del usuario para operar el equipo.

## Instrucciones importantes de seguridad

1. Lea estas instrucciones.
2. Conserve estas instrucciones.
3. Tenga en cuenta las advertencias.
4. Siga todas las instrucciones.
5. No use este aparato cerca del agua.
6. Límpielo solamente con un paño seco.
7. No bloquee ninguna abertura de ventilación. Realice la instalación conforme a las instrucciones del fabricante.
8. No lo coloque cerca de ninguna fuente de calor, como radiadores, rejillas de calefacción, estufas u otros aparatos (incluidos los amplificadores) que produzcan calor.



# Instrucciones importantes de seguridad

- No anule el mecanismo de seguridad del enchufe con descarga a tierra o polarizado. Un enchufe polarizado tiene dos álabes, uno más ancho que el otro. Un enchufe con descarga a tierra tiene dos álabes y una tercera punta de conexión a tierra. El álabes ancho o la tercera punta se suministran por razones de seguridad. Si el enchufe no entra en la salida eléctrica, consulte con un electricista para cambiar la salida eléctrica obsoleta.
- Proteja el cable de alimentación para evitar que lo pisen o pellizquen, especialmente en enchufes, receptáculos de las tomas y en el punto donde salen del dispositivo.
- Use solamente los accesorios especificados por el fabricante.
-  Use solamente con el carro, el pie, el trípode, el soporte o la mesa especificado por el fabricante, o vendido con el dispositivo. Cuando se usa un carro, tenga precaución al mover el carro con el dispositivo para evitar lesiones por tropezos.
- Desenchufe este aparato durante tormentas eléctricas o cuando no lo utilice durante períodos de tiempo prolongados.
- Derive todas las tareas de servicio a personal calificado. Se requieren tareas de servicio cuando el aparato se haya dañado de alguna manera, por ejemplo si se dañó el enchufe o cable de alimentación, si se derramó líquido o si cayeron objetos dentro del aparato, el aparato estuvo expuesto a la lluvia o a la humedad, no funciona normalmente, o se ha caído.



廢電池請回收

**Deseche correctamente las baterías usadas**, cumpliendo con las reglamentaciones locales. No incinere.



Este símbolo significa que el producto no debe desecharse como residuo doméstico y que debe entregarse a un centro de recolección apropiado para reciclaje. La eliminación y el reciclado adecuados ayudan a proteger los recursos naturales, la salud de las personas y el medioambiente. Para obtener más información sobre la eliminación y el reciclado de este producto, póngase en contacto con su municipio, el servicio de administración de residuos o el comercio donde compró este producto.



Por la presente, Bose Corporation declara que este producto cumple con los requisitos esenciales y con otras cláusulas relevantes de la Directiva 1999/5/EC y con todos los demás requisitos de directivas correspondientes de la UE. Puede encontrar la declaración completa de conformidad en [www.Bose.com/compliance](http://www.Bose.com/compliance)

Nombres y contenidos de las sustancias o elementos tóxicos o peligrosos

Nombre de parte	Sustancias y elementos tóxicos o peligrosos					
	Plomo (pb)	Mercurio (Hg)	Cadmio (Cd)	Hexavalente	Bifenilo polibromado (PBB)	Difeniléter polibromado (PBDE)
PCB	X	O	O	O	O	O
Partes metálicas	X	O	O	O	O	O
Partes plásticas	O	O	O	O	O	O
Altavoces	X	O	O	O	O	O
Cables	X	O	O	O	O	O

Esta tabla está preparada conforme a las cláusulas de SJ/T 11364.

O: Indica que dicha sustancia peligrosa que está presente en todos los materiales homogéneos para esta parte es inferior al requisito de límite en GB/T 26572.

X: Indica que dicha sustancia peligrosa que está presente en al menos uno de los materiales homogéneos utilizados para esta parte se encuentra por encima del requisito de límite en GB/T 26572.

# Instrucciones importantes de seguridad

## Complete y conserve para su registro.

Los números de serie y de modelo se pueden encontrar en la parte inferior del panel del producto.

Modelo de Lifestyle® SoundTouch™: \_\_\_\_\_

Número de serie de consola de control \_\_\_\_\_

Número de serie de Acoustimass®: \_\_\_\_\_

Número de serie de la barra de sonido: \_\_\_\_\_

Fecha de compra: \_\_\_\_\_

Guarde el recibo junto con la guía de configuración y la guía de uso.

## Fecha de fabricación

Los cuatro dígitos en negritas en el número de serie indican la fecha de fabricación. El primer dígito es el año de fabricación; "5" es 2005 ó 2015. Los dígitos 2-4 son el mes y la fecha; "001" es 1 de enero y "365" es 31 de diciembre.

**Importador en China:** Bose Electronics (Shanghai) Company Limited, Part C, Plan 9, No. 353 North Riyang Road, China (Shanghái) Pilot Free Trade Zone

**Importador en UE:** Bose GP, Castleblayney Road, Carrickmacross County, Monaghan, Irlanda

**Importador en Taiwán:** Bose Taiwan Branch, Room 905, 9F, Worldwide House, 131 Min Sheng East Rd, Section 3, Taipei, Taiwán, 105

App Store es una marca de servicio de Apple Inc.

Amazon, Kindle y Fire son marcas comerciales de Amazon.com, Inc. o empresas asociadas.

Android y Google Play son marcas comerciales de Google Inc.

Blu-ray Disc™ y Blu-ray™ son marcas comerciales de Blu-ray Disc Association.

La marca y los logotipos de Bluetooth® son marcas comerciales registradas propiedad de Bluetooth SIG Inc. y cualquier uso de dichas marcas por parte de Bose Corporation se encuentra bajo licencia.

 Fabricado con licencia de Dolby Laboratories. Dolby y el símbolo de las dos D son marcas comerciales de Dolby Laboratories.

 Para las patentes DTS, consulte <http://patents.dts.com>. Fabricado bajo licencia de Digital Theater Systems, INC. DTS, el símbolo y DTS y el símbolo en conjunto son marcas comerciales registradas, y DTS Digital Surround es una marca comercial de DTS, Inc. © DTS, Inc. Reservados todos los derechos.

 Los términos HDMI y HDMI High-Definition Multimedia Interface y el logotipo HDMI son marcas comerciales o marcas comerciales registradas de HDMI Licensing LLC en los Estados Unidos y otros países.



iHeartRadio es una marca comercial registrada de iHeartMedia, Inc.

Este producto incorpora software de Spotify que está sujeto a licencias de otras empresas que se listan en: [www.spotify.com/conectar//third-party-licenses](http://www.spotify.com/conectar//third-party-licenses).

Spotify es una marca comercial registrada de Spotify AB.

SoundTouch y el diseño de la nota analógica son marcas comerciales de Bose Corporation en los EE. UU. y otros países.

Wi-Fi es una marca comercial registrada de Wi-Fi Alliance®

© 2015 Bose Corporation. No se puede reproducir, modificar, distribuir, o usar de otra manera ninguna parte de este trabajo sin previo consentimiento por escrito.

## Introducción

Acerca del sistema Lifestyle® SoundTouch™ .....	6
SoundTouch™ .....	6
Acerca del adaptador inalámbrico SoundTouch™ .....	6

## Desembalado del sistema

Contenido de la caja .....	7
Cajas de accesorios .....	7
Caja de cables y cables de alimentación .....	7
Caja de elementos esenciales .....	8
Caja de consola de control .....	8

## Instalación de la barra de sonido

Conexión de la barra de sonido .....	9
Colocación de pies de extensión a la barra de sonido (opcional) .....	12
Montaje de la barra de sonido en la pared .....	12

## Instalación de la consola de control

Conexión de la consola de control .....	13
---	----

## Instalación del módulo Acoustimass®

Conexión del módulo Acoustimass® .....	16
--	----

## Inicio del sistema

Instalación de las baterías del control remoto .....	18
Encendido del sistema .....	19
Completar la instalación con UNIFY® .....	20

## Cuidado y mantenimiento

Solución de problemas .....	21
Contactar al servicio al cliente .....	21

## Apéndice: Uso de UNIFY® para configurar SoundTouch™

Incorporación del sistema a su red Wi-Fi® .....	22
Agregar el sistema a una cuenta existente de SoundTouch™ .....	22
Descargar e instalar la aplicación SoundTouch™ .....	22

# Introducción

---

## Acerca del sistema Lifestyle® SoundTouch™

---

El sistema Lifestyle® SoundTouch™ es elegante y fácil de usar, que brinda un desempeño superior de música y video. Esta guía ofrece instrucciones detalladas para la instalación del nuevo sistema.

El nuevo sistema de entretenimiento para el hogar incluye una barra de sonido, una consola de control, el módulo Acoustimass®, el adaptador inalámbrico SoundTouch™ y un control remoto universal.

## SoundTouch™

---

Con SoundTouch™, puede transmitir radio por Internet, servicios de música y su biblioteca de música. Si tiene Wi-Fi® en casa, está listo para comenzar a disfrutar de su música favorita en cualquier habitación que desee. Consulte la guía de uso para obtener más información sobre las funciones de SoundTouch™.

## Acerca del adaptador inalámbrico SoundTouch™

El adaptador inalámbrico SoundTouch™ en la caja de elementos esenciales permite el uso de la tecnología SoundTouch™ y *Bluetooth*® en su sistema de entretenimiento. La instalación del adaptador inalámbrico es parte del proceso de instalación de UNIFY®. No conecte el adaptador inalámbrico hasta que se lo indique UNIFY®. Vea la página 20.

Para más información sobre las funciones del sistema y de SoundTouch™, consulte la guía de uso.

## Contenido de la caja

Desembale cuidadosamente la caja y confirme que estén incluidas las siguientes partes. Guarde la caja y el material de embalaje para transportar o guardar el sistema.

**Nota:** Si parte del sistema está dañado, no lo use. Comuníquese con un representante autorizado de Bose® o al Servicio de atención al cliente de Bose. Remítase a la hoja de contacto que se encuentra en la caja.

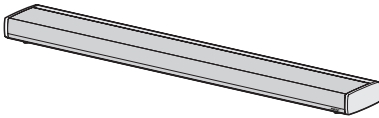

Barra de sonido

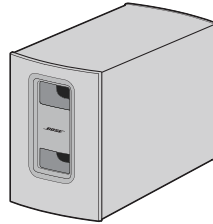

Módulo Acoustimass®

## Cajas de accesorios

Cada caja está identificada con un icono. Estos iconos aparecen en los pasos para la instalación del sistema para indicar donde se encuentran las piezas.

### Caja de cables y cables de alimentación

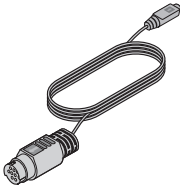
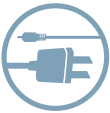

Cable de entrada de audio

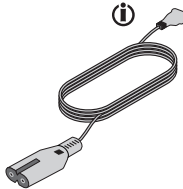

Cable de alimentación de CA

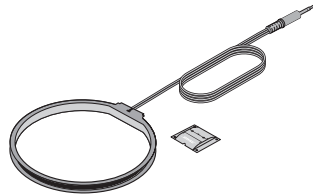

Antena AM

**i** Use el cable de alimentación correspondiente a su región.

# Desembalado del sistema

## Caja de elementos esenciales

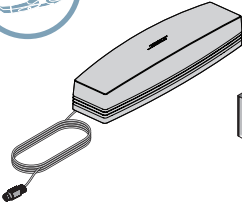

Adaptador inalámbrico  
SoundTouch™ serie II



Auriculares para la calibración  
de audio ADAPTiQ®



Guía de uso



Antena FM

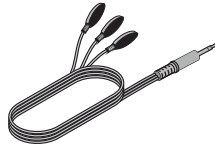

Cable de emisor de IR

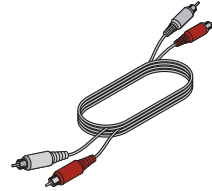

Cable de audio estéreo

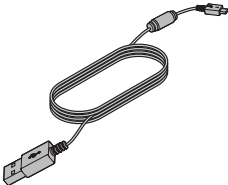

Cable USB



Unidad USB (solo para  
actualizar el sistema)



Pies del módulo  
Acoustimass y de la barra  
de sonido

## Caja de consola de control

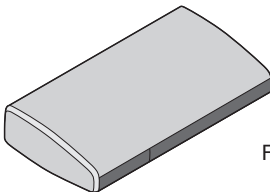

Consola de control

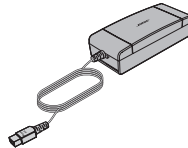

Fuente de alimentación

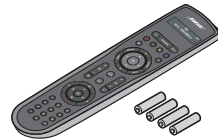

Control remoto  
y baterías

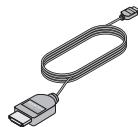

Cable HIGH SPEED HDMI™

# Instalación de la barra de sonido

## Conexión de la barra de sonido

El sistema de entretenimiento Lifestyle® SoundTouch™ usa las superficies reflectantes de la habitación para brindar un sonido amplio y envolvente. Para una mejor calidad de sonido, la barra de sonido no se debe colocar dentro de un gabinete ni diagonalmente en una esquina.

Para evitar interferencia inalámbrica, mantenga el sistema alejado de cualquier equipo inalámbrico. Coloque el sistema fuera y alejado de gabinetes metálicos, alejado de otros componentes de audio/video y de fuentes de calor directo.

**Nota:** Quite todas las capas protectoras. Si no se quitan, podrían afectar el desempeño acústico.

### Lo que necesita:

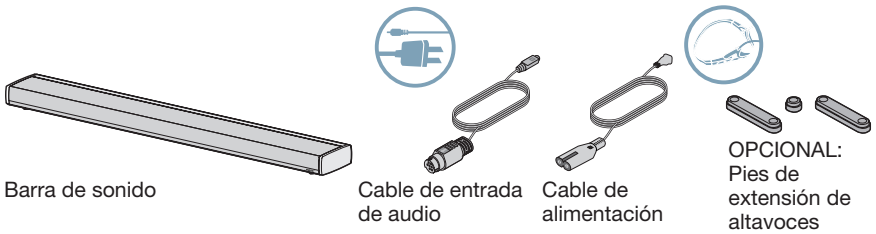

1. Coloque la barra de sonido con el lado de la rejilla hacia abajo delante de la TV.

**Consejo:** Coloque la barra de sonido sobre una superficie suave para que no se dañe.

2. Enchufe el cable de entrada de audio en el conector **Audio In** en la barra de sonido con la superficie plana y la flecha en el enchufe mirando hacia arriba.

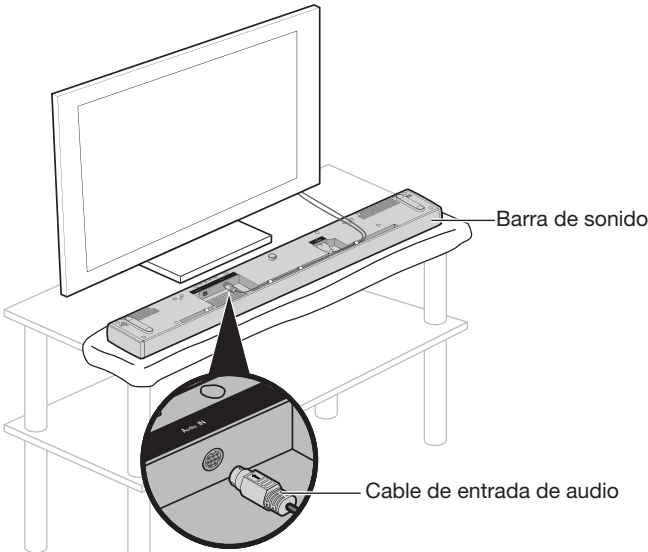

# Instalación de la barra de sonido

3. Enchufe el extremo pequeño del cable de alimentación en el conector **Power**.

**Nota:** No enchufe el cable de alimentación en una salida eléctrica de CA hasta que se le indique.

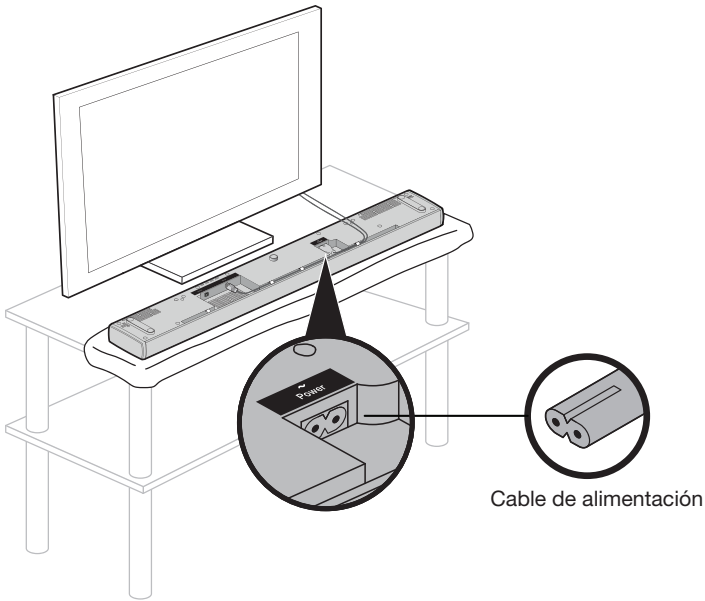

4. Disponga los cables según las necesidades de la ubicación de instalación.

OPCIONAL: Asegure los cables debajo de los clips en el canal a lo largo de la barra de sonido y coloque el pies de extensión (página 12).

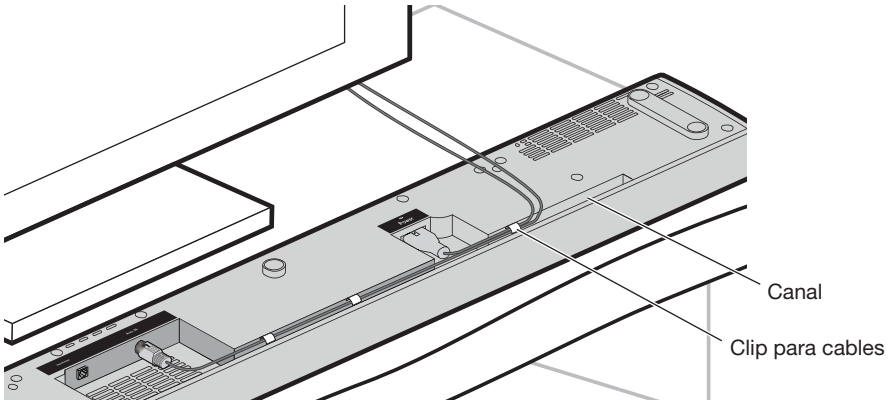



## Instalación de la barra de sonido

5. Coloque la barra de sonido delante de la TV con la rejilla del altavoz mirando hacia la habitación.

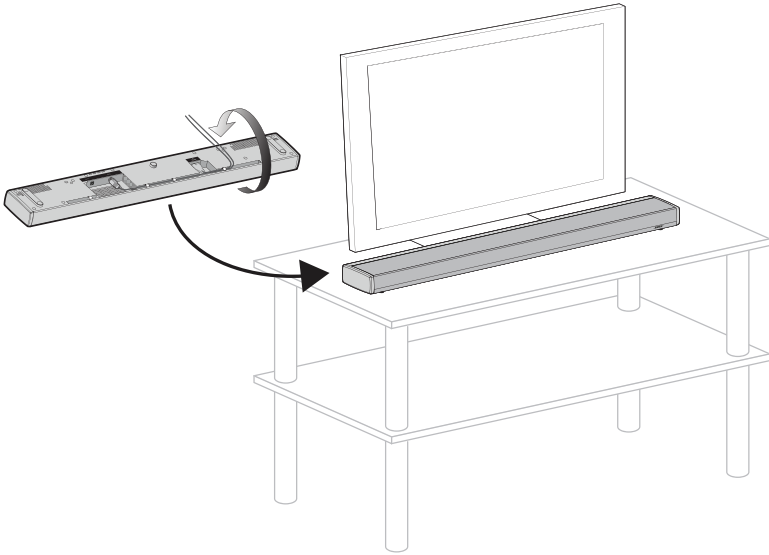

## Instalación de la barra de sonido

---

### Colocación de pies de extensión a la barra de sonido (opcional)

---

Colocación de pies de extensión opcionales para elevar la barra de sonido.

1. Coloque la barra de sonido boca abajo sobre una superficie suave para que no se dañe.
2. Coloque los pies de extensión en la parte inferior de la barra de sonido.

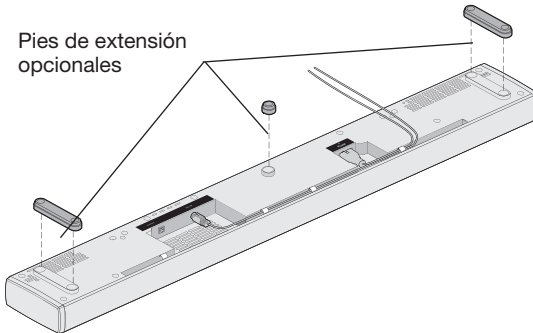

3. Ponga la barra de sonido de pie.

### Montaje de la barra de sonido en la pared

---

Puede montar la barra de sonido en la pared. Para comprar el kit de montaje de pared WB-135, contacte a su distribuidor local de Bose o visite [www.Bose.com](http://www.Bose.com)

**PRECAUCIÓN:** No use ningún otro hardware para montar la barra de sonido.

## Conexión de la consola de control

### Lo que necesita:

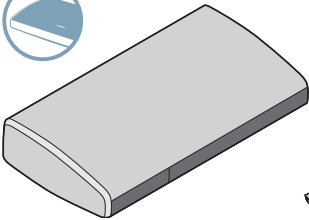

Consola de control

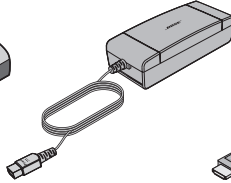

Fuente de alimentación

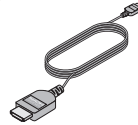

Cable HIGH-SPEED HDMI™



Cable de alimentación

1. Coloque la consola de control sobre una superficie plana y estable cerca de la TV.

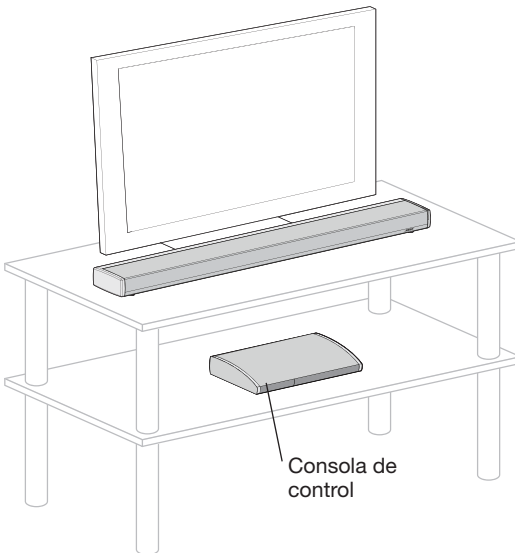

**Nota:** Coloque la consola de control en una posición de fácil acceso al panel de conectores posterior hasta que haya terminado la instalación del sistema.

## Instalación de la consola de control

2. Enchufe un extremo del cable HIGH-SPEED HDMI™ en un conector HDMI IN de la TV.

Si ya hay un cable HDMI conectado a un conector HDMI en la TV, puede desconectar el otro extremo y usar este cable.

**Nota:** Si desea ver contenido 3D, use el cable HIGH-SPEED HDMI suministrado.

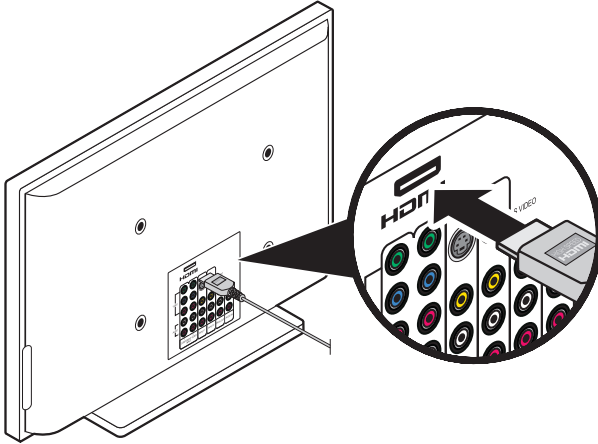

3. Enchufe el otro extremo del cable HDMI en el conector **HDMI OUT Video to TV** en la consola de control.

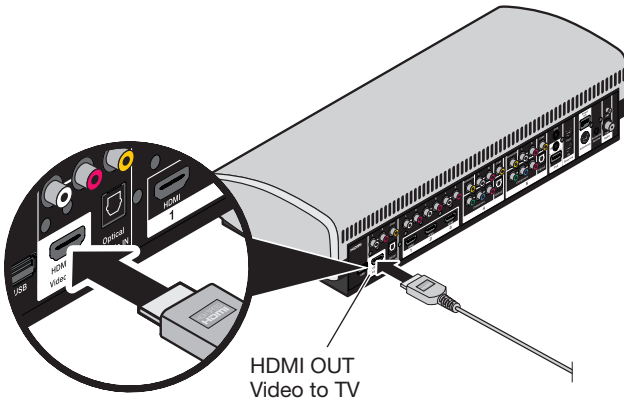

## Instalación de la consola de control

4. Enchufe el cable de entrada de audio de la barra de sonido en el conector **Audio OUT** en la consola de control con la superficie plana y la flecha en el enchufe mirando hacia arriba.

**Nota:** No conecte el cable de entrada de audio a un conector Bose link.

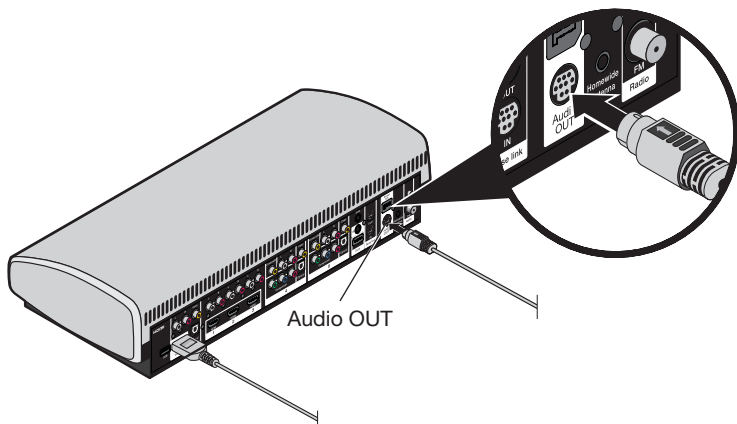

5. Enchufe el cable de salida de suministro de energía en el conector **Power**.

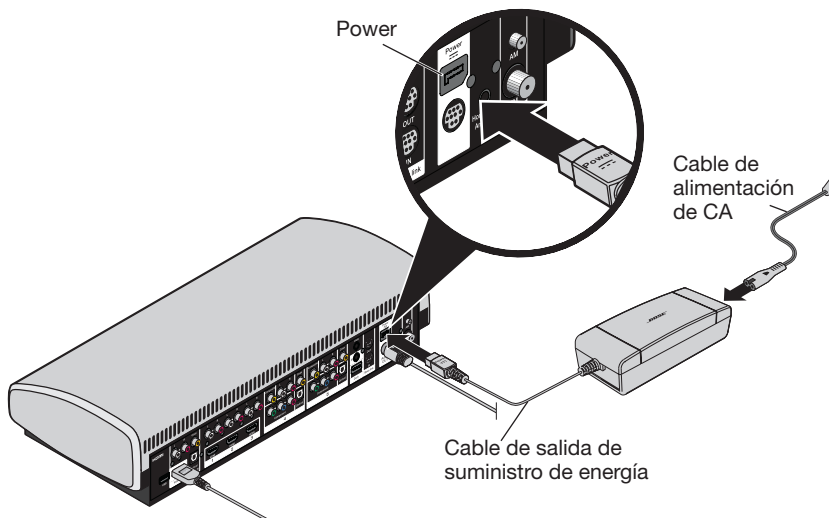

6. Enchufe un cable de alimentación en la fuente de alimentación.
7. Enchufe los cables de alimentación de la barra de sonido y de la consola de control en una salida de alimentación de CA (red eléctrica).

# Instalación del módulo Acoustimass®

## Conexión del módulo Acoustimass®

### Lo que necesita:

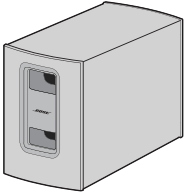

Módulo Acoustimass



Pies de goma



Cable de alimentación

**PRECAUCIÓN:** Elija una superficie estable y nivelada para el módulo Acoustimass. La vibración puede hacer que el módulo se mueva, especialmente sobre superficies lisas como mármol, vidrio o madera altamente lustrada.

1. Coloque los pies de goma en la parte inferior del módulo Acoustimass.

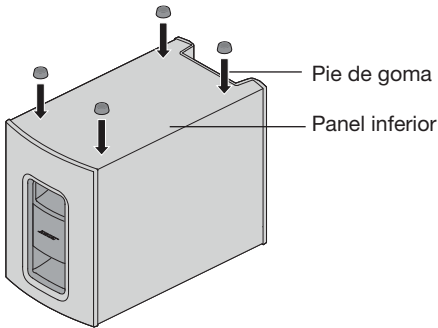

2. Enchufe el extremo pequeño del cable de alimentación al conector **Power**.

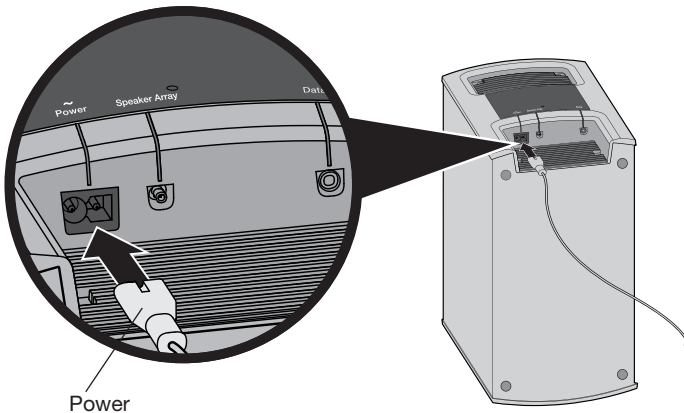

## Instalación del módulo Acoustimass®

3. Coloque el módulo Acoustimass® de acuerdo a las siguientes pautas:
- Para obtener la mejor calidad de sonido, apoye el módulo Acoustimass sobre los pies de goma junto a la misma pared que el televisor o alguna pared en la parte delantera de la habitación.
  - La abertura frontal del módulo puede mirar en cualquier dirección.
  - Asegúrese de que haya una salida de alimentación de CA (red eléctrica) cerca.

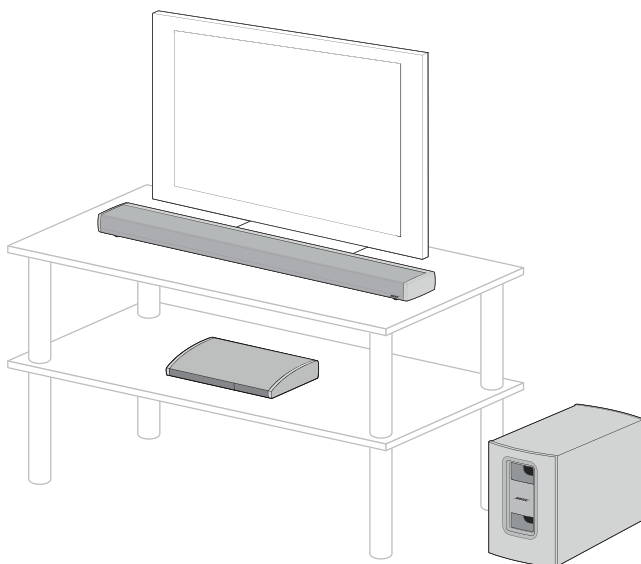

**PRECAUCIÓN:** No coloque el módulo Acoustimass sobre la cara anterior, posterior, lateral o superior cuando se está usando.

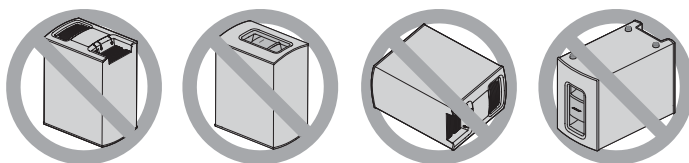

**Nota:** Quite todas las capas protectoras. Si no se quitan, podrían afectar el desempeño acústico.

4. Enchufe el cable de alimentación del módulo Acoustimass en una salida de alimentación de CA (red eléctrica).

# Inicio del sistema

---

## Lo que necesita:

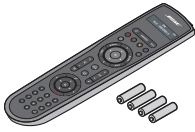

Control remoto  
y baterías



Auriculares para la  
calibración de audio  
ADAPTiQ®

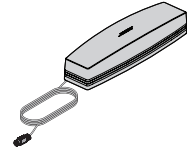

Adaptador inalámbrico  
SoundTouch™ serie II

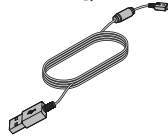

Cable USB

## Antes de comenzar:

- No conecte ningún dispositivo a la consola de control hasta que se lo indique UNIFY®.
- Asegúrese de que la barra de sonido y el módulo Acoustimass® se encuentren en la posición definitiva.

## Instalación de las baterías del control remoto

---

1. Para abrir el compartimento, deslice la cubierta de la batería en la parte posterior del control remoto.

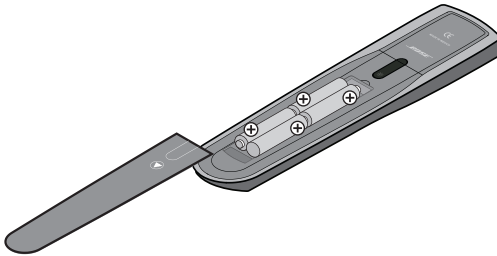

2. Instale las cuatro baterías AA (IEC LR6) suministradas. Haga coincidir los símbolos + y – de las baterías con las marcas + y – dentro del compartimento.
3. Vuelva a deslizar la cubierta de las baterías a su lugar.



## Encendido del sistema

1. Presione el botón de encendido en la consola de control.

**Nota:** El sistema funciona en el modo de ahorro de energía cuando está apagado para reducir el consumo de energía, por lo que puede tardar varios segundos en iniciar.

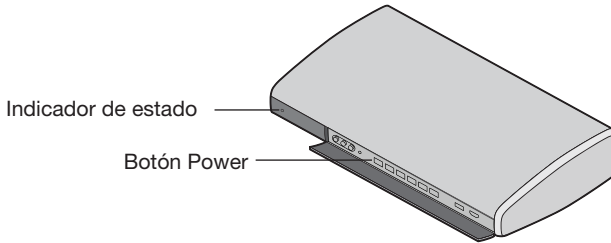

2. Verifique que el indicador de estado en la barra de sonido esté apagado.

**Nota:** Si el indicador de estado parpadea de color ámbar, no hay conexión inalámbrica entre el altavoz y el módulo Acoustimass®. Consulte "Solución de problemas" en la guía de uso.

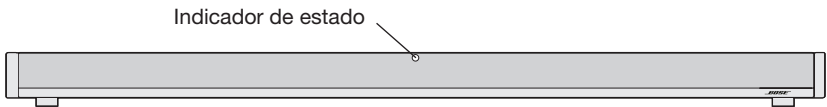

3. Encienda la TV.
4. Con el control remoto de la TV, cambie la entrada de TV a la que está conectada el sistema Lifestyle® SoundTouch™.

# Inicio del sistema

---

## Completar la instalación con UNIFY®

---

El sistema de integración inteligente UNIFY lo guía durante el proceso inicial de instalación del sistema. Lo guía para elegir los cables y las entradas adecuadas y programar el control remoto Bose® para usar los dispositivos conectados.

Siga las instrucciones en la pantalla de la TV para completar los siguientes pasos:

- Seleccionar el idioma.
- Ejecutar la calibración de audio ADAPTiQ®
- Conectar el adaptador inalámbrico SoundTouch™ al sistema y a la red Wi-Fi® usando un teléfono inteligente o tableta.

**Nota:** Si no puede completar la instalación con un teléfono inteligente o tableta, vea “Apéndice: Uso de UNIFY® para configurar SoundTouch™” en la página 22.

- Conectar e instalar dispositivos externos de audio/video
- Configurar el control remoto Bose® para controlar los dispositivos conectados.

Después de completar la configuración inicial, puede usar el sistema UNIFY en cualquier momento para cambiar la configuración del sistema. Consulte la guía de uso.

### Solución de problemas

---

Si tiene dificultades durante el proceso de configuración, por ejemplo, si no se reconoce el control remoto de un dispositivo o hay un ERROR de conexión, vaya al menú UNIFY® y corrija o cambie parte de la configuración del sistema. Vea “Cambio de la configuración del sistema” en la guía de uso.

Consulte “Solución de problemas” en la guía de uso.

### Contactar al servicio al cliente

---

Para ayuda adicional sobre el uso del sistema:

- Visite [SoundTouch.com](http://SoundTouch.com)
- Comuníquese con el servicio de atención al cliente de Bose®. Remítase a la hoja de contacto que se encuentra en la caja.

## Apéndice: Uso de UNIFY® para configurar SoundTouch™

### Incorporación del sistema a su red Wi-Fi®

Puede instalar el adaptador inalámbrico SoundTouch™ usando la opción Configurar red en el menú UNIFY si no puede completar la instalación con un teléfono inteligente.

1. Presione **Setup** en la consola de control.
2. Seleccione **Configurar red** en el menú UNIFY.
3. Presione **OK** en el control remoto.
4. Siga las instrucciones en la pantalla para conectar el adaptador.

### Agregar el sistema a una cuenta existente de SoundTouch™

Si ya configuró SoundTouch™ para otro sistema, no es necesario que vuelva a descargar la aplicación SoundTouch™.

1. En el teléfono inteligente o la tableta, seleccione el icono SoundTouch™ para  iniciar la aplicación.
2. Seleccione **EXPLORAR > CONFIGURACIÓN > Sistemas > AGREGAR SISTEMA** para agregar otro sistema.
3. Seleccione **YA ESTÁ CONECTADO**.

### Descargar e instalar la aplicación SoundTouch™

Si es la primera vez que configura un sistema SoundTouch™, debe instalar la aplicación. En el teléfono inteligente o la tableta, descargue la **aplicación del controlador de SoundTouch™**.

1. En el teléfono inteligente o la tableta, descargue la **aplicación del controlador de SoundTouch™**.



**Bose® SoundTouch™  
controller app**

- Usuarios de iOS: Descargar desde App Store
  - Usuarios de Android™: Descargar de la tienda de Google Play™
  - Usuarios de Amazon Kindle Fire: Descargar de Amazon Appstore para Android
2. Seleccione  para iniciar la aplicación.
  3. Haga clic en **CONTINUAR**.  
Aparece la pantalla de configuración del sistema SoundTouch™.
  4. Seleccione **YA ESTÁ CONECTADO**.
  5. Siga las instrucciones en la aplicación para completar la configuración, incluida la creación de una cuenta de SoundTouch™, agregar una biblioteca de música y servicios de música.



# Instructions importantes relatives à la sécurité

## Veillez lire ce guide

Prenez le temps de lire attentivement les instructions de cette notice d'utilisation. Elles vous seront précieuses pour installer et utiliser correctement votre système et vous aideront à tirer le meilleur parti de sa technologie. Conservez cette notice d'utilisation pour référence ultérieure.



Le symbole représentant un éclair avec une flèche à l'intérieur d'un triangle équilatéral est utilisé pour prévenir l'utilisateur de la présence d'une tension électrique dangereuse non isolée à l'intérieur de l'appareil. Cette tension est d'un niveau suffisamment élevé pour représenter un risque d'électrocution.



Le symbole représentant un point d'exclamation à l'intérieur d'un triangle équilatéral, tel qu'il figure sur le système, signale à l'utilisateur la présence d'instructions importantes relatives au fonctionnement et à l'entretien de l'appareil dans cette notice d'installation.



**AVERTISSEMENT** : certaines pièces présentent un risque de suffocation. Ne les laissez pas à la portée des enfants de moins de 3 ans.



### AVERTISSEMENTS :

- Pour limiter les risques d'incendie ou d'électrocution, n'exposez pas l'appareil à la pluie ou à l'humidité.
- Protégez l'appareil de tout risque de ruissellement ou d'éclaboussure. Ne placez pas d'objets contenant des liquides, tels que des vases, sur l'appareil. Comme avec tout appareil électronique, veillez à ne pas renverser de liquides sur une partie quelconque de l'appareil. Les liquides peuvent provoquer des pannes et/ou un risque d'incendie.
- Afin d'éviter tout risque d'électrocution, insérez bien la fiche du cordon d'alimentation dans la fente correspondante de la prise d'alimentation. Assurez-vous qu'elle est engagée à fond.
- Ne placez jamais d'objets enflammés, tels que des bougies allumées, sur l'appareil.



### ATTENTION :

- N'apportez aucune modification au système ou aux accessoires. Toute modification non autorisée peut compromettre votre sécurité, le respect des réglementations et les performances.
- L'écoute prolongée de musique à volume élevé peut causer des troubles auditifs. Il est conseillé de ne pas utiliser le casque audio au volume maximum, en particulier pendant de longues durées.

## REMARQUES :

- L'étiquette d'identification du produit est située à la base ou à l'arrière de l'appareil.
- Lorsque la fiche d'alimentation ou la prise multiple est utilisée comme dispositif de débranchement de l'appareil, elle doit rester facilement accessible.
- Ce produit doit être utilisé à l'intérieur. Il n'a pas été conçu ni testé pour une utilisation en extérieur, dans des véhicules ou sur des bateaux.
- Utilisez exclusivement l'alimentation secteur fournie avec ce produit.
- Les câbles d'enceintes et d'interconnexion fournis avec cet appareil ne sont pas approuvés pour une installation encastrée. Consultez la réglementation locale pour connaître le type de câblage correct pour une installation encastrée.
- Toute modification non autorisée expressément par Bose Corporation est susceptible d'annuler le droit de l'utilisateur à mettre en œuvre celui-ci.

## Instructions importantes relatives à la sécurité

1. Lisez attentivement ces instructions.
2. Conservez ces instructions.
3. Respectez tous les avertissements.
4. Suivez toutes les instructions.
5. N'utilisez pas cet appareil à proximité d'eau ou d'une source d'humidité.
6. Utilisez uniquement un chiffon sec pour le nettoyage.
7. Ne bloquez jamais les orifices d'aération. Suivez les instructions du fabricant pour l'installation.
8. N'installez pas cet appareil à proximité d'une quelconque source de chaleur, telle qu'un radiateur, une arrivée d'air chaud, un four ou tout autre appareil (notamment les amplificateurs) produisant de la chaleur.

# Instructions importantes relatives à la sécurité

9. Veillez à profiter de la sécurité offerte par les fiches de type terre ou polarisées. Les fiches polarisées sont équipées de deux bornes de largeurs différentes. Les prises de type terre sont équipées de deux fiches mâles et d'un orifice pour la mise à la terre. Cet orifice (fiche femelle) est destiné à assurer votre sécurité. Si la fiche fournie ne s'adapte pas à votre prise de courant, consultez un électricien pour qu'il remplace cette prise obsolète.
10. Protégez le cordon d'alimentation contre les risques de piétinement ou de pincement, notamment au niveau des fiches, des prises de courant et des branchements à l'appareil.
11. Utilisez uniquement les accessoires spécifiés par le fabricant.
12.  Utilisez uniquement le chariot, le support, le trépied, l'équerre ou la table spécifié(e) par le fabricant ou vendu(e) avec l'appareil. Si vous utilisez un chariot, faites attention à ne pas faire basculer l'ensemble chariot/appareil.
13. Débranchez cet appareil pendant un orage ou en cas de période d'inutilisation prolongée.
14. Confiez toute réparation à du personnel qualifié. Une réparation est nécessaire lorsque l'appareil a été endommagé de quelque façon que ce soit (endommagement du cordon d'alimentation ou de la fiche électrique, renversement d'un liquide ou de tout objet sur l'appareil, exposition de l'appareil à la pluie ou à l'humidité, mauvais fonctionnement, chute de l'appareil, etc.).



廢電池請回收

**Mettez au rebut les piles usagées** conformément aux réglementations locales. Ne les incinérez pas.



Ce symbole signifie que le produit ne doit pas être jeté avec les déchets ménagers mais doit être déposé dans un centre de collecte approprié pour recyclage. Une mise au rebut et un recyclage adéquats permettent de protéger les ressources naturelles, la santé humaine et l'environnement. Pour plus d'informations sur l'élimination et le recyclage de ce produit, contactez votre mairie, votre service d'enlèvement des ordures ou le magasin où vous avez acheté ce produit.



Bose Corporation déclare que ce produit est conforme aux critères essentiels et autres dispositions de la Directive 1999/5/CE et des autres directives européennes applicables. L'attestation complète de conformité est disponible à l'adresse : [www.Bose.com/compliance](http://www.Bose.com/compliance)

Noms et contenu des substances ou éléments toxiques ou dangereux						
Nom	Substances ou éléments toxiques ou dangereux					
	Plomb (Pb)	Mercure (Hg)	Cadmium (Cd)	Chrome hexavalent (CR(VI))	Biphényle polybromé (PBB)	Éther de diphényle polybromé (PBDE)
Polychlorobiphényles	X	O	O	O	O	O
Pièces métalliques	X	O	O	O	O	O
Pièces en plastique	O	O	O	O	O	O
Enceintes	X	O	O	O	O	O
Câbles	X	O	O	O	O	O

Les données de ce tableau sont conformes aux dispositions de la norme SJ/T 11364.  
 O : indique que la quantité de cette substance toxique ou dangereuse contenue dans tous les composants homogènes de cette pièce est inférieure à la limite définie dans GB/T 26572

X : indique que la quantité de cette substance toxique ou dangereuse contenue dans au moins un des composants homogènes de cette pièce est supérieure à la limite définie dans GB/T 26572

# Instructions importantes relatives à la sécurité

## Renseignements à noter et conserver :

Le modèle et le numéro de série sont indiqués à la base de l'appareil.

Modèle Lifestyle® SoundTouch™ : \_\_\_\_\_

Numéro de série de la console : \_\_\_\_\_

Numéro de série du module Acoustimass® : \_\_\_\_\_

Numéro de série de la barre de son : \_\_\_\_\_

Date d'achat : \_\_\_\_\_

Conservez votre facture avec ce guide d'installation et la notice d'utilisation.

## Date de fabrication

Les quatre chiffres en caractères gras dans le numéro de série indiquent la date de fabrication. Le premier chiffre correspond à l'année de fabrication (« 5 », c'est-à-dire 2005 ou 2015). Les deuxième, troisième et quatrième chiffres correspondent au mois et à la date (« 001 » signifie 1er janvier et « 365 » 31 décembre).

**Importateur pour la Chine :** Bose Electronics (Shanghai) Company Limited, Part C, Plan 9, No. 353 North Riyang Road, Chine (Shanghai) Pilot Free Trade Zone

**Importateur pour l'UE :** Bose GP, Castleblayney Road, Carrickmacross, Irlande

**Importateur pour Taïwan :** Bose Taiwan Branch, Room 905, 9F, Worldwide House, 131 Min Sheng East Rd, Section 3, Taipei, Taïwan, 105

App Store est une marque de service d'Apple Inc.

Amazon, Kindle et Fire sont des marques de commerce d'Amazon.com, Inc. ou de ses filiales.

Android et Google Play sont des marques de commerce de Google, Inc.

Blu-ray Disc™ et Blu-ray™ sont des marques de commerce de Blu-ray Disc Association.

La marque et le logo *Bluetooth*® sont des marques déposées de Bluetooth SIG, Inc., et leur utilisation par Bose Corporation fait l'objet d'un accord de licence.

 Fabriqué sous licence de Dolby Laboratories. Dolby et le symbole du double D sont des marques de commerce de Dolby Laboratories.

 Pour les brevets DTS, consultez la page <http://patents.dts.com>. Fabriqué sous licence de Digital Theater Systems, INC. DTS, le symbole associé, ainsi que DTS et le symbole utilisés ensemble sont des marques déposées, et DTS Digital Surround est une marque de commerce de DTS, Inc. © DTS, Inc. Tous droits réservés.

 Les termes HDMI et HDMI High-Definition Multimedia Interface (Interface multimédia haute définition) et le logo HDMI sont des marques de commerce ou des marques déposées de HDMI Licensing LLC aux États-Unis et dans d'autres pays.



iHeartRadio est une marque déposée d'iHeartMedia, Inc.

Ce produit incorpore le logiciel Spotify, qui fait l'objet des licences tierces indiquées sur la page suivante : [www.spotify.com/connect/third-party-licenses](http://www.spotify.com/connect/third-party-licenses).

Spotify est une marque déposée de Spotify AB.

SoundTouch et le design « wireless note » sont des marques de commerce de Bose Corporation aux États-Unis et dans d'autres pays.

Wi-Fi est une marque déposée de Wi-Fi Alliance®.

© 2015 Bose Corporation. Toute reproduction, modification, distribution ou autre utilisation, même partielle, de ce document est interdite sans autorisation écrite préalable.



## Introduction

À propos de votre système Lifestyle® SoundTouch™ .....	6
SoundTouch™ .....	6
À propos de votre adaptateur pour réseau sans fil SoundTouch™ ...	6

## Déballage du système

Contenu de l'emballage .....	7
Boîtes d'accessoires .....	7
Boîte des câbles et cordons d'alimentation .....	7
Boîte des composants essentiels .....	8
Boîte de la console de commande .....	8

## Installation de la barre de son

Raccordement de la barre de son .....	9
Fixation du pied d'extension en option à la barre de son.....	12
Fixation murale de la barre de son .....	12

## Installation de la console de commande

Raccordement de la console de commande.....	13
---	----

## Installation du module Acoustimass®

Raccordement du module Acoustimass® .....	16
---	----

## Démarrage du système

Mise en place des piles de la télécommande .....	18
Mise sous tension du système.....	19
Configuration avec UNIFY® .....	20

## Entretien

Résolution des problèmes .....	21
Comment contacter le service client.....	21

## Annexes : Utilisation d'UNIFY® pour configurer SoundTouch™

Ajout du système à votre réseau Wi-Fi® .....	22
Pour ajouter le système à un compte SoundTouch™ existant .....	22
Téléchargement et installation de l'application SoundTouch™ .....	22

## Introduction

---

# À propos de votre système Lifestyle® SoundTouch™

---

Élégant et facile à utiliser, le système Lifestyle® SoundTouch™ offre des performances audio et vidéo exceptionnelles. Ce guide contient des instructions pour l'installation et la configuration étape par étape de votre nouveau système.

Votre nouveau système home cinéma comporte une barre de son, une console de commande, un module Acoustimass®, un adaptateur pour réseau sans fil SoundTouch™ et une télécommande universelle.

## SoundTouch™

---

SoundTouch™ permet de diffuser les stations radio et les services musicaux d'Internet, et d'utiliser la bibliothèque musicale enregistrée sur votre ordinateur. Si vous disposez d'un réseau Wi-Fi®, vous voilà prêt à écouter votre musique préférée dans n'importe quelle pièce. Reportez-vous au mode d'emploi pour en savoir plus sur les fonctionnalités du système SoundTouch™.

## À propos de votre adaptateur pour réseau sans fil SoundTouch™

L'adaptateur pour réseau sans fil SoundTouch™ dans la boîte des composants essentiels permet d'utiliser la fonction SoundTouch™ et la technologie *Bluetooth*® sur votre système home cinéma. La configuration de votre adaptateur pour réseau sans fil fait partie du processus de configuration UNIFY®. Ne connectez pas votre adaptateur pour réseau sans fil tant que vous n'y êtes pas invité par UNIFY®. Voir page 20.

Pour plus d'informations sur le systèmes SoundTouch™ et ses fonctions, consultez le mode d'emploi.

## Contenu de l'emballage

Déballer les éléments avec précaution et vérifier la présence de tous les composants décrits ci-dessous. Conserver l'emballage et tous les matériaux d'emballage en cas de transport ultérieur.

**Remarque :** Si l'un des composants semble endommagé, n'essayez pas de l'utiliser. Contactez immédiatement votre revendeur Bose® agréé ou le service client de Bose. Consultez la liste d'adresses incluse dans le carton d'emballage.

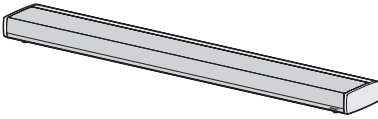

Barre de son

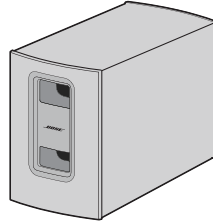

Module Acoustimass®

## Boîtes d'accessoires

Chaque boîte est identifiée par une icône. Ces icônes sont affichées lors de la configuration du système pour indiquer l'emplacement des pièces nécessaires.

### Boîte des câbles et cordons d'alimentation

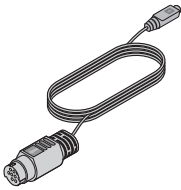

Câble d'entrée audio

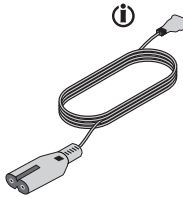

Cordon secteur



Antenne AM

**(i)** Utilisez le cordon d'alimentation approprié à votre pays.

# Déballage du système

## Boîte des composants essentiels

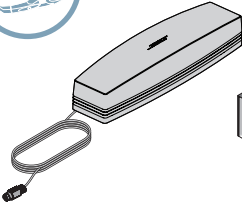

Adaptateur pour réseau sans fil SoundTouch™ série II



Casque de calibrage audio ADAPTiQ®



Mode d'emploi



Antenne FM

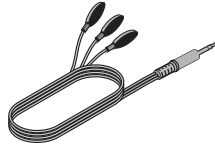

Câble émetteur IR

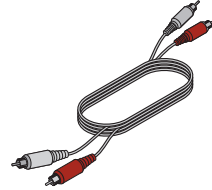

Câble audio stéréo

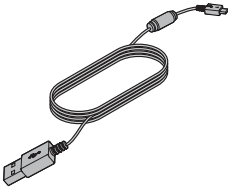

Câble USB



Clé USB (uniquement pour la mise à jour du système)



Pied pour module Acoustimass et pied pour barre de son

## Boîte de la console de commande

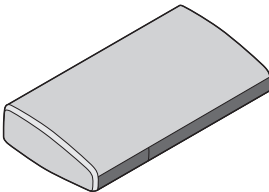

Console de commande

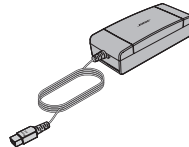

Boîtier d'alimentation

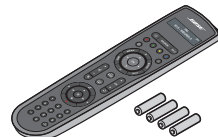

Télécommande et piles

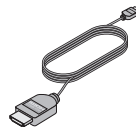

Câble HDMI™ haute vitesse

# Installation de la barre de son

## Raccordement de la barre de son

Le système Lifestyle® SoundTouch™ utilise les surfaces réfléchissantes de la pièce pour produire un son profond et spacieux. Pour obtenir un son de qualité, il est déconseillé de placer la barre de son dans un meuble fermé ou en diagonale dans un angle.

Pour éviter les interférences sans fil, éloignez les autres appareils sans fil du système. Tenez le système à l'écart de toute armoire métallique, de tout composant audio/vidéo et de toute source de chaleur directe.

**Remarque :** Retirez tous les films protecteurs, faute de quoi ils pourraient avoir un effet négatif sur les performances acoustiques.

### Accessoires nécessaires :

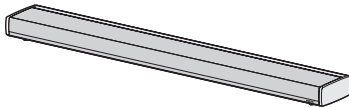

Barre de son



Câble d'entrée audio



Cordon d'alimentation



FACULTATIF :  
pied d'extension  
du groupe  
d'enceintes

1. posez la barre de son, grille vers le bas, sur la table devant votre téléviseur.  
**Conseil :** Retournez la barre de son sur une surface souple afin de ne pas l'endommager.
2. Insérez le câble d'entrée audio dans le connecteur **Audio In** de la barre de son en orientant vers le haut la surface plane avec la flèche.

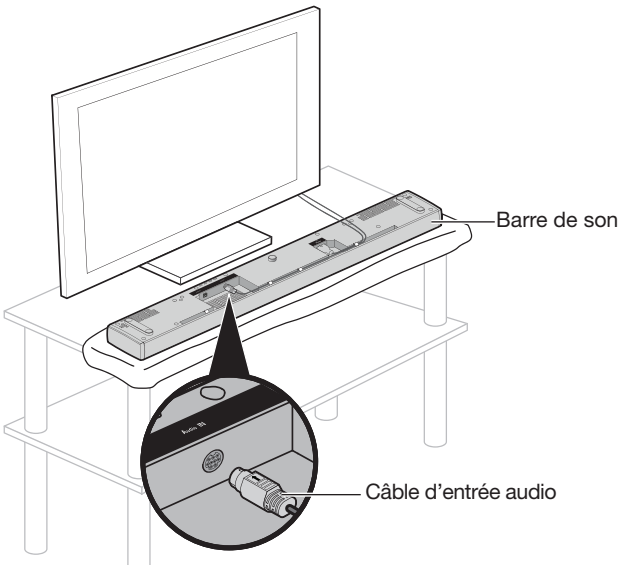

Barre de son

Câble d'entrée audio

## Installation de la barre de son

3. Insérez la petite extrémité du câble d'alimentation dans le connecteur portant la marque **Power**.

**Remarque :** Ne branchez pas le câble d'alimentation sur la prise de courant tant que vous n'y êtes pas invité.

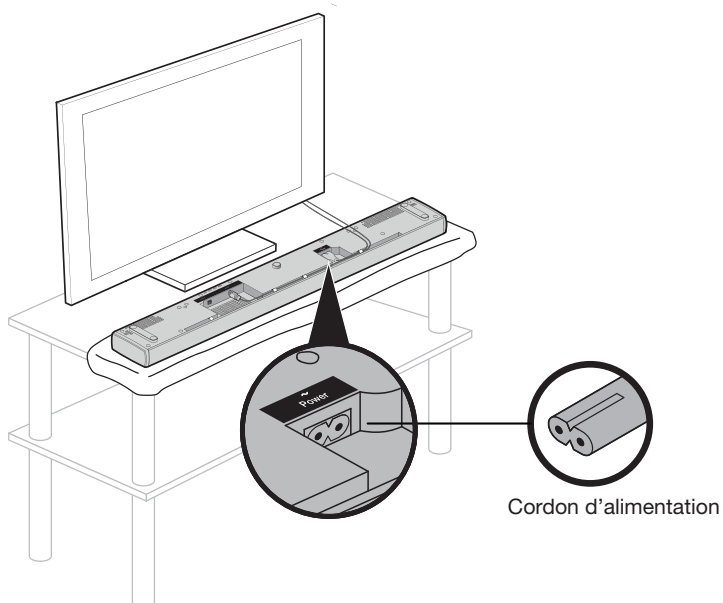

4. Arrangez les câbles suivant la configuration de la pièce.

**FACULTATIF :** insérez les câbles dans la rainure prévue à cet effet et fixez-les à l'aide des attaches, puis fixez le pied d'extension (page 12).

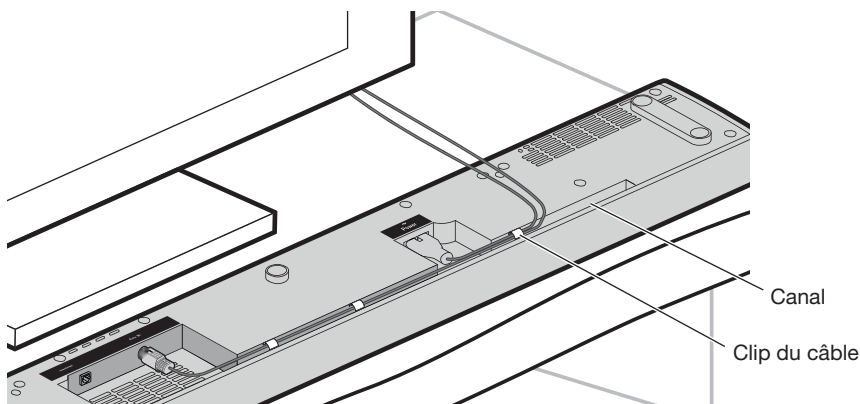

## Installation de la barre de son

---

5. Retournez la barre de son et placez-la devant votre téléviseur en orientant la grille vers la pièce.

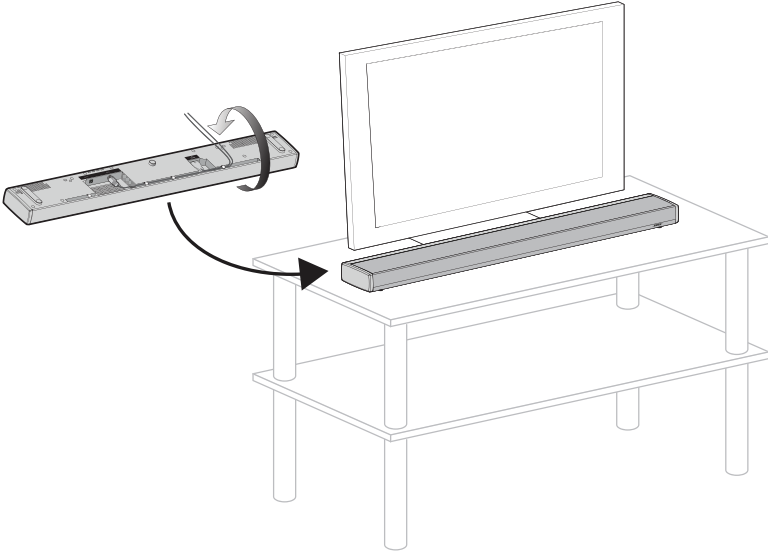

## Installation de la barre de son

---

### Fixation du pied d'extension en option à la barre de son

---

Fixez le pied d'extension en option pour rehausser la barre de son.

1. Retournez la barre de son sur une surface souple afin de ne pas l'endommager.
2. Fixez les pieds d'extension à la base de la barre de son.

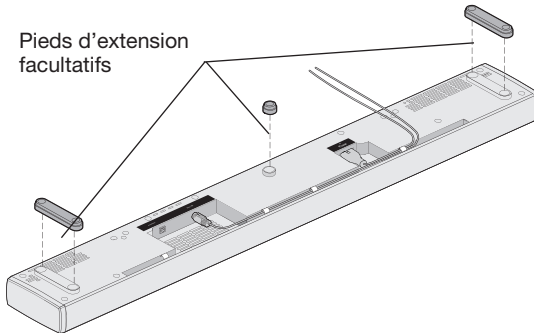

3. Placez la barre de son sur ses pieds.

### Fixation murale de la barre de son

---

Vous pouvez installer la barre de son sur un mur. Pour acheter le kit de montage mural WB-135, contactez votre représentant local Bose ou consultez le site [www.Bose.com](http://www.Bose.com)

**ATTENTION :** n'utilisez aucun autre support pour fixer la barre de son.



# Installation de la console de commande

## Raccordement de la console de commande

### Accessoires nécessaires :

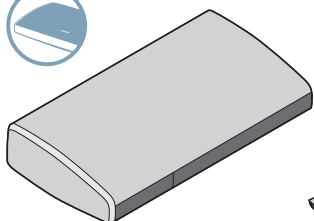

Console de commande

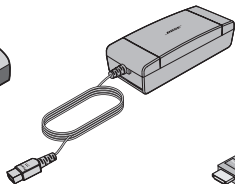

Boîtier  
d'alimentation

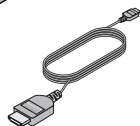

Câble HDMI™  
haute vitesse



Cordon  
d'alimentation

1. Placez la console sur une surface plane, sèche et stable, à proximité du téléviseur.

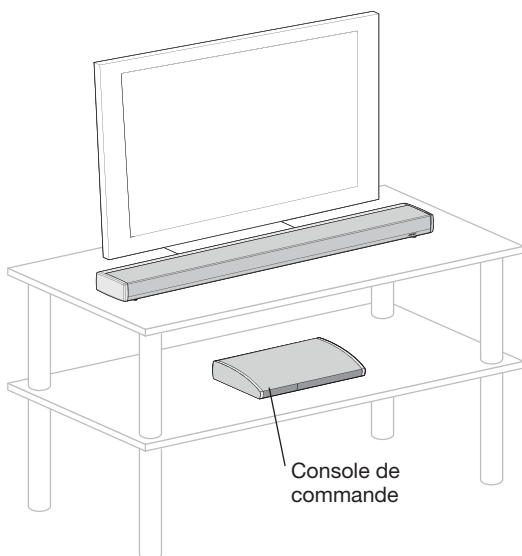

**Remarque :** Tant que l'installation de votre système n'est pas terminée, laissez la console de commande dans cette position afin de faciliter l'accès au panneau de connecteurs arrière.

## Installation de la console de commande

2. Insérez une extrémité du câble HDMI™ haute vitesse dans le connecteur HDMI IN du téléviseur.

Si un câble HDMI est déjà raccordé à un connecteur HDMI du téléviseur, vous pouvez débrancher l'autre extrémité et utiliser ce câble.

**Remarque :** si vous envisagez de visionner du contenu 3D, veillez à utiliser le câble HDMI haute vitesse fourni.

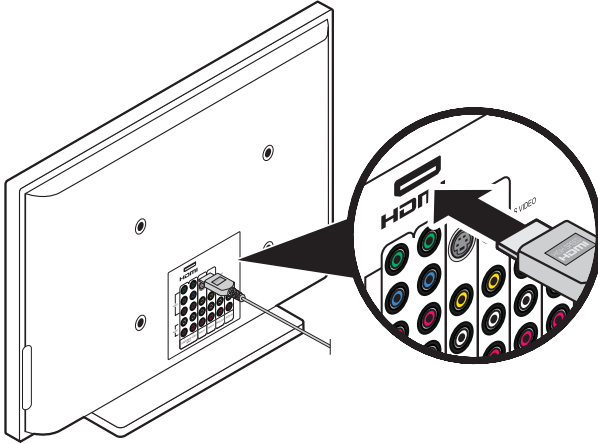

3. Insérez l'autre extrémité du câble HDMI dans le connecteur portant la marque **HDMI OUT Video to TV** de la console de commande.

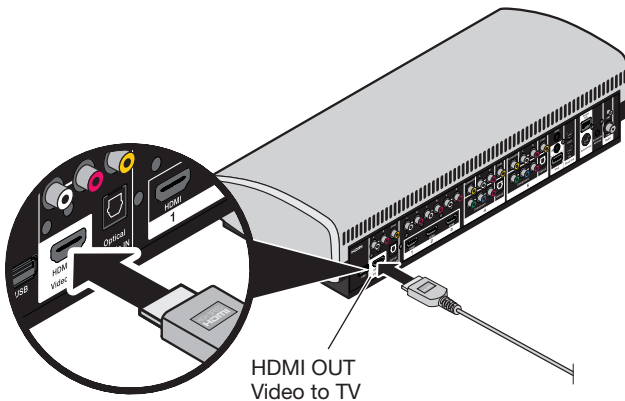

# Installation de la console de commande

4. Insérez le câble d'entrée audio dans le connecteur **Audio OUT** de la console en orientant vers le haut la surface plane avec la flèche.

**Remarque :** ne raccordez pas le câble d'entrée audio au connecteur Bose link.

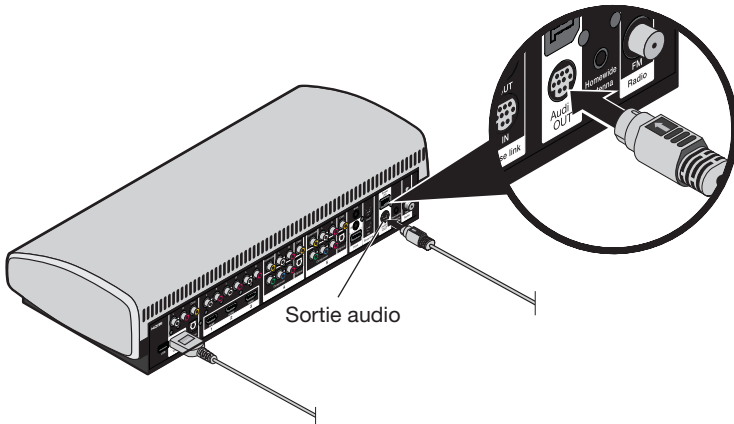

5. Insérez le cordon d'alimentation dans le connecteur **Power**.

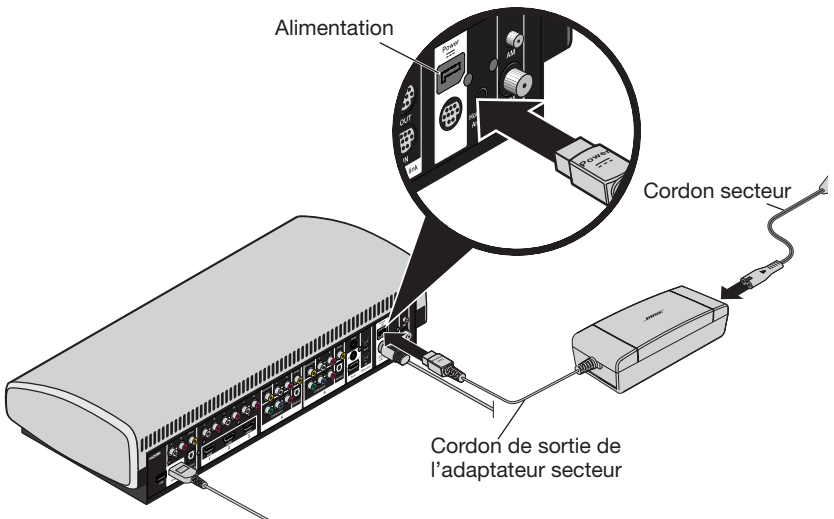

6. Insérez un cordon secteur dans la prise secteur.
7. Raccordez les câbles secteur de la barre de son et de la console à une prise électrique murale.

# Installation du module Acoustimass®

## Raccordement du module Acoustimass®

### Accessoires nécessaires :

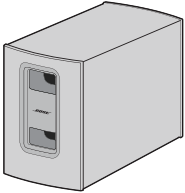

Module Acoustimass



Pieds en caoutchouc



Cordon d'alimentation

**ATTENTION :** Pour le module Acoustimass, choisissez une surface plane et stable. Le module risque de bouger sous l'effet des vibrations, en particulier s'il est placé sur une surface lisse telle que du marbre, du verre ou du bois ciré.

1. Fixez les pieds en caoutchouc sous le module Acoustimass.

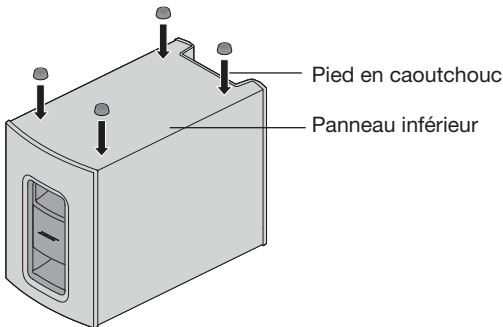

2. Insérez la petite extrémité du câble d'alimentation dans le connecteur portant la marque **Power**.

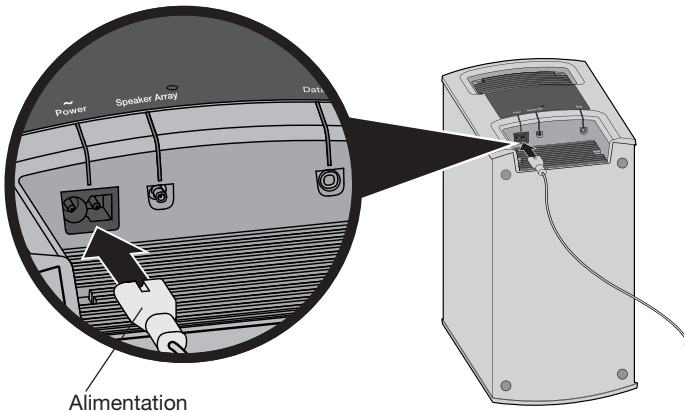

## Installation du module Acoustimass®

3. Placez le module Acoustimass® en respectant les conseils suivants :
- Pour obtenir la meilleure qualité sonore, posez le module Acoustimass sur ses pieds le long du même mur que le téléviseur, ou le long d'un autre mur dans le tiers avant de la pièce.
  - L'ouverture frontale du module peut être orientée dans n'importe quelle direction.
  - Placez le module à proximité d'une prise électrique.

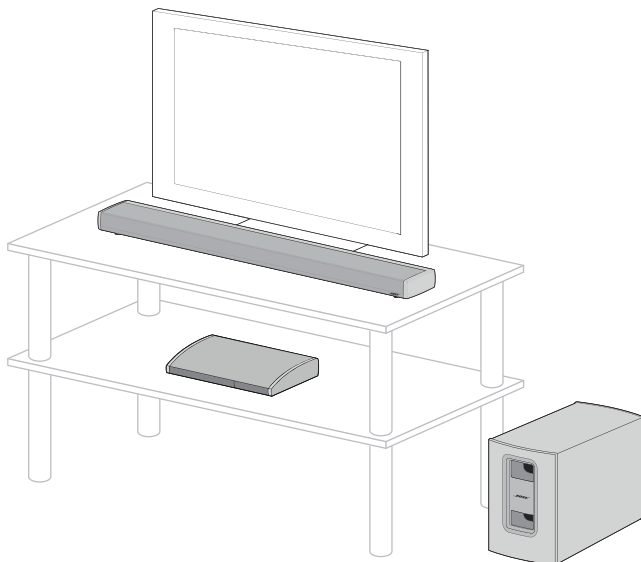

**ATTENTION :** Ne faites pas fonctionner le module Acoustimass posé sur sa face avant ou arrière, sur un côté ou le dessus.

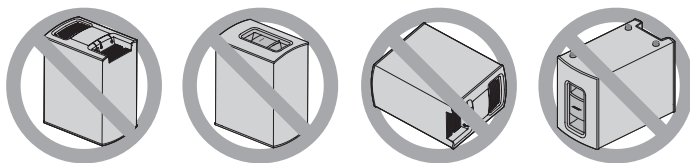

**Remarque :** Retirez tous les films protecteurs, faute de quoi ils pourraient avoir un effet négatif sur les performances acoustiques.

4. Raccordez le cordon secteur du module Acoustimass à une prise électrique murale.

# Démarrage du système

---

## Accessoires nécessaires :

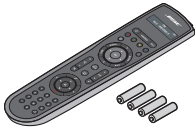

Télécommande  
et piles



Casque de calibration  
audio ADAPTiQ®

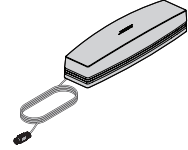

Adaptateur pour  
réseau sans fil  
SoundTouch™ série II

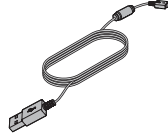

Câble USB

## Avant de commencer...

- Ne raccordez aucun appareil à la console tant que vous n'y êtes pas invité par le système UNIFY®.
- Vérifiez que la barre de son et que le module Acoustimass® se trouvent à leur position définitive.

## Mise en place des piles de la télécommande

---

1. Ouvrez le compartiment à piles situé à l'arrière de la télécommande en le faisant glisser.

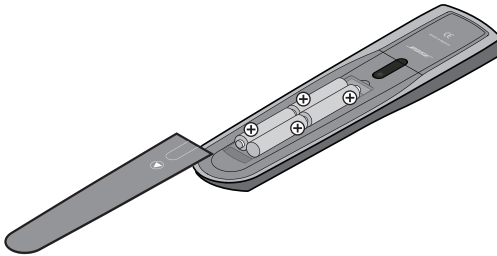

2. Installez les quatre piles AA (IEC LR6) fournies. Faites correspondre les symboles + et - des piles avec les repères + et - situés à l'intérieur du compartiment.
3. Remettez le couvercle en place.

## Mise sous tension du système

1. Appuyez sur la touche de mise sous tension de la console.

**Remarque :** Lorsqu'il est éteint, le système passe en mode d'économie d'énergie pour réduire au minimum la consommation d'énergie ; par conséquent, il peut mettre quelques secondes à démarrer.

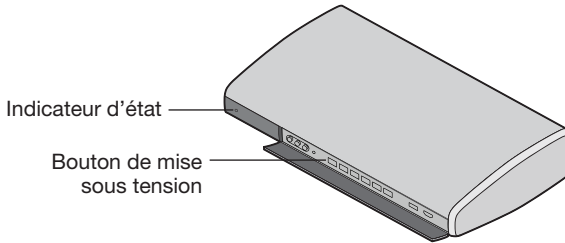

2. Vérifiez que l'indicateur d'état de la barre de son est éteint.

**Remarque :** si le voyant d'état clignote en orange, cela signifie qu'il n'existe aucune connexion sans fil entre l'enceinte et le module Acoustimass®. Reportez-vous à la section « Résolution des problèmes » du mode d'emploi.

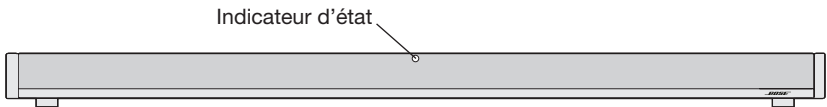

3. Mettez votre téléviseur sous tension.
4. À l'aide de la télécommande du téléviseur, sélectionnez l'entrée du téléviseur à laquelle est raccordé votre système Lifestyle® SoundTouch™.

# Démarrage du système

---

## Configuration avec UNIFY®

---

Le système d'intégration intelligent UNIFY vous guide durant le processus de configuration initiale de votre système. Il vous aide à choisir les câbles et connecteurs adaptés et à programmer la télécommande Bose® pour contrôler les appareils raccordés.

Suivez les instructions sur l'écran de votre téléviseur pour effectuer les réglages suivants :

- Sélectionnez votre langue.
- Exécutez le système d'étalonnage audio ADAPTIQ®.
- Connectez l'adaptateur pour réseau sans fil SoundTouch™ à votre système et à votre réseau Wi-Fi® à l'aide d'un smartphone ou d'une tablette.

**Remarque :** si vous ne parvenez pas à effectuer ce réglage avec un smartphone ou une tablette, reportez-vous à la section « Annexes : Utilisation d'UNIFY® pour configurer SoundTouch™ », page 22.

- Raccordez et configurez les appareils audio/vidéo externes.
- Configurez la télécommande Bose® pour contrôler les appareils raccordés.

Une fois la configuration initiale terminée, vous pouvez utiliser le système UNIFY à tout moment pour modifier la configuration de votre système. Reportez-vous au mode d'emploi.



### Résolution des problèmes

---

Si la configuration vous pose problème, notamment si une erreur de connexion se produit ou s'il s'avère impossible de détecter la télécommande d'un appareil, vous pouvez à tout moment ouvrir le menu UNIFY® et corriger ou modifier la configuration. Reportez-vous à la section « Modification de la configuration système » de votre mode d'emploi.

Reportez-vous à la section « Résolution des problèmes » du mode d'emploi.

### Comment contacter le service client

---

Pour obtenir de l'aide supplémentaire sur l'utilisation du système :

- Rendez-vous sur le site [SoundTouch.com](http://SoundTouch.com)
- Contactez le service client de Bose®. Consultez la liste d'adresses incluse dans le carton d'emballage.

### Ajout du système à votre réseau Wi-Fi®

Vous pouvez configurer l'adaptateur pour réseau sans fil SoundTouch™ à l'aide de l'option Configuration réseau du menu UNIFY si vous ne parvenez pas à effectuer la configuration avec un smartphone ou une tablette.

1. Appuyez sur la touche **Setup** de la console.
2. Sélectionnez **Configuration réseau** dans le menu UNIFY.
3. Appuyez sur la touche **OK** de la télécommande.
4. Suivez les instructions à l'écran pour connecter l'adaptateur.

### Pour ajouter le système à un compte SoundTouch™ existant

si vous avez déjà configuré le système SoundTouch™ avec un autre système, il n'est pas nécessaire de télécharger à nouveau l'application SoundTouch™.

1. Sur votre smartphone ou tablette, sélectionnez l'icône SoundTouch™  pour lancer l'application.
2. Pour ajouter un autre système, choisissez **EXPLORER > PARAMÈTRES > Systèmes > AJOUTER UN SYSTÈME**.
3. Sélectionnez l'option **Déjà connecté**.

### Téléchargement et installation de l'application SoundTouch™

Si c'est la première fois que vous utilisez un système SoundTouch™, vous devez installer l'application. Sur votre smartphone ou tablette, téléchargez l'**application de contrôle SoundTouch™**.

1. Sur votre smartphone ou tablette, téléchargez l'**application de contrôle SoundTouch™**.



#### Bose® SoundTouch™ controller app

- Pour iOS : téléchargez l'application sur l'App Store
  - Pour Android™ : téléchargez l'application sur Google Play™ Store
  - Utilisateurs d'Amazon Kindle Fire : téléchargez l'application via l'App-Shop Amazon pour Android
2. Sélectionnez  pour lancer l'application.
  3. Cliquez sur **CONTINUER**.  
L'écran de configuration du système SoundTouch™ apparaît.
  4. Sélectionnez l'option **Déjà connecté**.
  5. Suivez les instructions de l'application pour terminer l'installation, notamment la création d'un compte SoundTouch™, l'ajout de votre bibliothèque musicale et l'inscription aux services musicaux.





744560-0010

***BOSE***<sup>®</sup>  
*Better sound through research*<sup>®</sup>

©2015 Bose Corporation, The Mountain,  
Framingham, MA 01701-9168 USA  
AM744560 Rév. 00